

**NOWE KOLEKSCJE | НОВЫЕ КОЛЛЕКЦИИ | НОВІ КОЛЕКЦІЇ**

2 0 2 0





Spis treści

Содержание / Зміст

**NICKWOOD** s. 6

**LIBERO** s. 16

**GIORNATA** s. 28

**NOTTA** s. 38

**TRAMONTO** s. 46

**MASTERSTONE** s. 60

**CALACATTA WHITE** s. 74

**CALACATTA GOLD** s. 82

**MARQUINA GOLD** s. 88

**SOFTCEMENT** s. 98

Inspiracja / Вдохновение / Інспірації

# DREWNO

ДЕРЕВО | ДЕРЕВИНА



## Niepowtarzalny styl w zgodzie z naturą

Nic tak nie koi naszych zmysłów, jak kolory i faktury zaczerpnięte ze świata przyrody. To, co najlepsze bowiem ma swoje odzwierciedlenie w naturze. Przy tworzeniu kolekcji płytek drewnopodobnych postawiliśmy na połączenie tego, co piękne i wyjątkowe w drewnie z trwałością i odpornością płytek gresowych i klinkierowych. Nowe kolekcje zachwycają kolorami i strukturą, budując wyjątkowy klimat w każdym wnętrzu. Są wyjątkowym materiałem do realizacji zarówno nowoczesnych, jak i klasycznych koncepcji. Dzięki cyfrowej technice druku z niezwykłym kunsztem zostały oddane szlachetne faktury drewna, a płytki z powodzeniem zastępują go, zachowując jego ciepły, przytulny i przyjazny charakter.

## Унікальний стиль в гармонії з природою

Ничто так не успокаивает наши чувства как цвета и текстуры, взятые из мира природы. Ибо то, что лучшее, находит свое отражение в природе. Создавая коллекцию плитки с имитацией под дерево, мы решили соединить то, что красиво и уникально в древесине, с прочностью и стойкостью керамогранитной и клинкерной плитки. Новые коллекции радуют цветами и структурой, создавая неповторимую атмосферу в каждом интерьере. Это уникальный материал для реализации как современных, так и классических концепций. Благодаря технике цифровой печати, благородная текстура древесины была передана с удивительным мастерством и плитка успешно заменяет ее, сохраняя ее теплый, уютный и экологически устойчивый характер.

## Унікальний стиль в гармонії з природою

Ніщо так не заспокоює наші почуття, як кольори і текстури, узяті зі світу природи. Бо те, що краще, знаходить своє відображення в природі. Створюючи колекцію плитки з імітацією під деревину, ми вирішили поєднати те, що гарне і унікальне в деревині, з міцністю і стійкістю керамогранітної і клинкерної плитки. Нові колекції тішать кольорами і структурою, створюючи неповторну атмосферу в кожному інтер'єрі. Це унікальний матеріал для реалізації як сучасних, так і класичних концепцій. Завдяки техніці цифрового друку, благородна текстура деревини була передана з дивовижною майстерністю, і плитка успішно замінює її, зберігаючи притаманний їй теплий, затишний і екологічно стійкий характер.



Surowa elegancja  
Строгая элегантность / Строга елегантність

# NICKWOOD

Inspiracją do stworzenia kolekcji Nickwood było piękno naturalnego drewna. Płytki o matowej powierzchni, niejednorodnej strukturze zachowują niebanalny wygląd, będąc nowoczesną interpretacją surowych desek, ze specyficznymi przetarciami charakterystycznymi dla drewna nieheblowanego. Nadadzą każdemu wnętrzu oryginalności i unikatowego efektu.

Источником вдохновения для создания коллекции Nickwood стала красота натурального дерева. Плитка с матовой поверхностью, неоднородной структурой сохраняет свой оригинальный вид, являясь современной интерпретацией необработанных досок, со специфическими потертостями, характерными для нестроганной древесины. Она придаст любому интерьеру оригинальность и неповторимый эффект.







Джерелом натхнення для створення колекції Nickwood стала краса натуральної деревини. Плитка з матовою поверхнею, неоднорідною структурою зберігає свій оригінальний вид, являючись сучасною інтерпретацією необроблених дощок, із специфічними потертостями, характерними для неструганної деревини. Ця плитка надасть будь-якому інтер'єру оригінальність і неповторний ефект.

## KOLORY ЦВЕТА / КОЛЬОРИ

bianco  
beige  
sabbia  
marrone

## FORMATY РАЗМЕРЫ / РОЗМІРИ

20 x 240  
20 x 160  
20 x 120

-  płytki ścienna / настенная плитка / настінна плитка
-  płytki podłogowa / напольная плитка / плитка на підлогу
-  podbarwiana masa / окрашенная масса / забарвлена маса
-  mrozoodporna / морозостойкая / морозостійка
-  gres / керамогранит / грес
-  rektyfikowana / ректифицированная / ректифікована
-  powierzchnia matowa / матовая поверхность / матова поверхня



**NICKWOOD** beige

Płytki z kolekcji Nickwood sprawdzą się w każdym wnętrzu. Pozwolą cieszyć się efektem drewnianej podłogi również w kuchni i łazience.

Плитка из коллекции Nickwood подойдет для любого интерьера. Она позволит вам насладиться эффектом деревянного пола также на кухне и в ванной комнате.

Плитка з колекції Nickwood підійде для будь-якого інтер'єру. Вона дозволить вам насолодитися ефектом дерев'яної підлоги також на кухні і у ванній кімнаті.





**NICKWOOD** marrone

Kolekcja idealna zarówno do klasycznych, ciepłych wnętrz, jak i nowoczesnych przestrzeni. Inspirowany naturą design sprawia, że płytki drewnopodobne z kolekcji Nickwood stanowią doskonałą bazę dla różnorodnych aranżacji.

Коллекция идеально подходит как для классических, теплых интерьеров, так и для современных пространств. Вдохновленный природой дизайн делает плитку с имитацией под дерево из коллекции Nickwood отличной базой для различных интерьеров.

Коллекція ідеально підходить як для класичних, теплих інтер'єрів, так і для сучасних просторів. Натхнений природою дизайн робить плитку з імітацією під дерево з колекції Nickwood відмінною базою для різних інтер'єрів.





Idealnie pasują zarówno do wnętrz w rustykalnym jak i nowoczesnym stylu. O finalnym charakterze wnętrza decydować będą wybrane dodatki.

Она идеально подходит как для рустикальных, так и для современных интерьеров. Окончательный характер интерьера будут определять выбранные аксессуары.

Вона ідеально підходить як для рустикальних, так і для сучасних інтер'єрів. Остаточний характер інтер'єру визначатимуть вибрані аксесуари.



**NICKWOOD** sabbia

# Nickwood

## bianco

19,3 × 120,2 cm | 45951

19,3 × 159,7 cm | 46033

19,3 × 239,7 cm | 46118

0,6  
R9  
PEI ●●●●○  
24

0,6  
R9  
PEI ●●●●○  
24

0,6  
R9  
PEI ●●●●○  
16

## beige

19,3 × 120,2 cm | 45975

19,3 × 159,7 cm | 46057

19,3 × 239,7 cm | 46132

0,6  
R9  
PEI ●●●●○  
24

0,6  
R9  
PEI ●●●●○  
24

0,6  
R9  
PEI ●●●●○  
16

## sabbia

19,3 × 120,2 cm | 45999

19,3 × 159,7 cm | 46071

19,3 × 239,7 cm | 46156

0,6  
R9  
PEI ●●●●○  
24

0,6  
R9  
PEI ●●●●○  
24

0,6  
R9  
PEI ●●●●○  
16

## marrone

19,3 × 120,2 cm | 46019

19,3 × 159,7 cm | 46095

19,3 × 239,7 cm | 46170

0,6  
R9  
PEI ●●●●○  
24

0,6  
R9  
PEI ●●●●○  
24

0,6  
R9  
PEI ●●●●○  
16

| Pakowanie / Упаковка / Упаковка   | 19,3×120,2×0,6 | 19,3×159,7×0,6 | 19,3×239,7×0,6 |
|---|----------------|----------------|----------------|
| Sztuk w opak. / Количество штук в коробке / Штук в упаковке                   | 6              | 6              | *              |
| m <sup>2</sup> w opak. / m <sup>2</sup> в коробке / m <sup>2</sup> в упаковке | 1,39           | 1,85           | *              |
| Waga opak. [kg] / Вес упаковки [кг] / Вес упаковки [кг]                       | 20,6           | 27,4           | *              |

\* Płytki pakowane są w skrzynie. Więcej informacji w tabeli na stronie nr 114. / Плитки упакованы в ящики. Больше информации в таблице на странице 114. / Плитка пакується в коробки. Більше інформації в таблиці на сторінці 114.

- podbarwiana masa / окрашенная масса / забарвлена маса   
 - antypoślizgowość / противоскольжение / протиковзкка   
 - grubość płytki / толщина плитки / товщина плитки  
 PEI - klasa ścieralności / класс истираемости / клас стійкості до стирання   
 - liczba twarzy / разнообразие графики / кількість лицевих сторін  
 - powierzchnia strukturalna / структурированная поверхность / структурна поверхня



Urzekająca w swej prostocie  
Чарующая в своей простоте / Чарівлива у своїй простоті

# LIBERO

Kolekcja Libero to kwintesencja elegancji i prostoty. Połączenie unikalności drewna z wyjątkową trwałością i odpornością gresu pozwoliły stworzyć kolekcję idealną zarówno do klasycznych, ciepłych wnętrz, jak i nowoczesnych przestrzeni. Jasne tonacje sprawdzą się w minimalistycznych wnętrzach rodem z północy, ciemne pasować będą do wnętrz w stylu industrialnym.

Коллекция Libero – это квинтэссенция элегантности и простоты. Сочетание уникальности древесины с исключительной прочностью и стойкостью керамогранита позволило создать коллекцию, которая идеально подходит как для классических, теплых интерьеров, так и для современных пространств. Светлые тона подойдут для интерьера в духе северного минимализма, а темные для интерьера в индустриальном стиле.







Колекція Libero – це квінтесенція елегантності і простоти. Поєднання унікальності деревини з винятковою міцністю і стійкістю керамограніта дозволило створити колекцію, яка ідеально підходить як для класичних теплих інтер'єрів, так і для сучасних просторів. Світлі тони підійдуть для інтер'єру у дусі північного мінімалізму, а темні – для інтер'єру в індустріальному стилі.

## KOLORY ЦВЕТА / КОЛЬОРИ

bianco  
beige  
sabbia  
marrone

## FORMATY РАЗМЕРЫ / РОЗМІРИ

20 x 240  
20 x 160  
20 x 120

-  płytki ścienna / настенная плитка / настінна плитка
-  płytki podłogowa / напольная плитка / плитка на підлогу
-  podbarwiana masa / окрашенная масса / забарвлена маса
-  mrozoodporna / морозостойкая / морозостійка
-  gres / керамогранит / грес
-  rektyfikowana / ректифицированная / ректифікована
-  powierzchnia matowa / матовая поверхность / матова поверхня



**LIBERO** bianco

Płytki z kolekcji Libero o intensywnym nasyceniu, wprowadzą do wnętrza nieco dynamiki i elegancji. Spokojne, jasne odcienie otulą wnętrze subtelnością.



Плитка из коллекции Libero с интенсивной насыщенностью привнесет в интерьер немного динамики и элегантности. Спокойные, легкие оттенки окутают интерьер изысканностью.

Плитка з колекції Libero з інтенсивною насиченістю привнесе до інтер'єру трохи динаміки і елегантності. Спокійні легкі відтінки окутають інтер'єр вишуканістю.





Jasne drewno to rozwiązanie kompromisowe, które przypadnie do gustu osobom poszukującym uniwersalnych materiałów. Płytki w kolorze subtelnych brązów pasują do każdego stylu i koloru, będą również wspaniale łączyć się z różnymi materiałami i dodatkami.

Светлая древесина – это компромиссное решение, которое понравится тем, кто ищет универсальные материалы. Плитка в нежных коричневых тонах подойдет к любому стилю и цвету, а также будет прекрасно сочетаться с различными материалами и аксессуарами.

Світла деревина – це компромісне рішення, яке сподобається тим, хто шукає універсальні матеріали. Плитка в ніжних коричневих тонах підійде до будь-якого стилю і кольору, а також прекрасно поєднуюватиметься з різними матеріалами і аксесуарами.



**LIBERO** beige



Klasyczne stylizacje nigdy nie wychodzą z mody, a jednocześnie mogą być lekkie i nowoczesne. Aby ponadczasowe wnętrza nabrało charakteru, możemy wybrać płytki z kolekcji Libero w odcieniu marrone.

Классические стили никогда не выходят из моды и в то же время они могут быть легкими и современными. Чтобы проверенный временем интерьер приобрел характер, мы можем выбрать плитку из коллекции Libero в оттенке marrone.

Класичні стилі ніколи не виходять з моди, і в той же час вони можуть бути легкими і сучасними. Щоб перевіреним часом інтер'єр набав характеру, ми можемо вибрати плитку з колекції Libero з відтінком marrone.



Płytki Libero sabbia lub Libero beige można dopasować do wybranego stylu – będą prezentowały się doskonale zarówno wśród rozwiązań klasycznych, jak i nowoczesnych, skandynawskich czy rustykalnych. Taka podłoga będzie również solidną bazą dla aranżacji inspirowanej stylem vintage czy Hampton.

Плитку Libero sabbia или Libero beige можно подобрать к выбранному стилю – она будет отлично смотреться как среди классических, так и современных, скандинавских или рустикальных решений. Такой пол также станет прочной основой для интерьера, вдохновленного стилем винтаж или Хэмптон.

Плитку Libero sabbia або Libero beige можна підібрати до вибраного стилю – вона відмінно виглядатиме як серед класичних, так і сучасних, скандинавських або рустикальних рішень. Така підлога також стане міцною основою для інтер'єру, натхненного стилем вінтаж або Хемптон.

# Libero

bianco



beige



sabbia



marrone



**Pakowanie / Упаковка / Упаковка**

|   | 19,3×120,2×0,6 | 19,3×159,7×0,6 | 19,3×239,7×0,6 |
|---|----------------|----------------|----------------|
| Sztuk w opak. / Количество штук в коробке / Штук в упаковке                   | 6              | 6              | *              |
| m <sup>2</sup> w opak. / m <sup>2</sup> в коробке / m <sup>2</sup> в упаковке | 1,39           | 1,85           | *              |
| Waga opak. [kg] / Вес упаковки [кг] / Вес упаковки [кг]                       | 20,6           | 27,4           | *              |

\* Плитки паковане są в скриньце. Więcej informacji w tabeli na stronie nr 114. / Плитки упакованы в ящики. Больше информации в таблице на странице 114. / Плитка пакується в коробки. Більше інформації в таблиці на сторінці 114.

- podbarwiana masa / окрашенная масса / забарвлена маса   
 - antypoślizgowość / противоскольжение / протиковзкка   
 - grubość płytki / толщина плитки / товщина плитки  
 PEI - klasa ścieralności / класс истираемости / клас стійкості до стирання   
 - liczba twarzy / разнообразие графики / кількість лицьових сторін  
 - powierzchnia strukturalna / структурированная поверхность / структурна поверхня

Natura za dnia  
Природа днем / Природа вдень

# GIORNATA

Płytki z kolekcji Giornata przywodzą na myśl drewniany parkiet osnuty promieniami słońca. Bogata gama kolorów i ciekawa tekstura powierzchni czynią płytki z tej kolekcji wyjątkowym materiałem do realizacji zarówno nowoczesnych, jak i klasycznych koncepcji. Niepowtarzalna grafika każdej płytki sprawia, że układane z nich nawierzchnie do złudzenia przypominają naturalny pierwotny wzór.

Плитка из коллекции Giornata напоминает деревянный паркет, покрытый солнечными лучами. Широкая цветовая гамма и интересная фактура поверхности делают плитку из этой коллекции уникальным материалом для реализации как современных, так и классических концепций. Уникальный рисунок плитки делает выложенные ею поверхности поразительно похожими на естественный оригинал.







Плитка з колекції Giornata нагадує дерев'яний паркет, покритий сонячними променями. Широка колірна гамма і цікава фактура поверхні роблять плитку з цієї колекції унікальним матеріалом для реалізації як сучасних, так і класичних концепцій. Унікальний малюнок плитки робить викладені нею поверхні вражаюче схожими на природний оригінал.

## KOLORY ЦВЕТА / КОЛЬОРИ

bianco  
sabbia  
oro  
grigio  
marrone

## FORMATY РАЗМЕРЫ / РОЗМІРИ

11 x 60

-  płytki ścienna / настенная плитка / настінна плитка
-  płytki podłogowa / напольная плитка / плитка на підлогу
-  mrozoodporna / морозостойкая / морозостійка
-  klinkier / клинкер / клинкер
-  kalibrowana / калиброванная плитка / калібрована
-  powierzchnia matowa / матовая поверхность / матова поверхня
-  powierzchnia strukturalna / структурированная поверхность / структурна поверхня



Prostota rozwiązań i niebanalna inspiracja naturą sprawia, że te niewielkie płytki ceramiczne perfekcyjnie zgrają się z każdą przestrzenią, czyniąc je ulubionymi pomieszczeniami w całym domu.

Простота решений и оригинальное вдохновение природой приводят к тому, что эта небольшая керамическая плитка прекрасно гармонирует с любым пространством, делая его любимым помещением во всем доме.

Простота рішень і оригінальне натхнення природою призводять до того, що ця невелика керамічна плитка прекрасно гармоніює з будь-яким простором, роблячи його улюбленим приміщенням у всьому домі.







32

33



**GIORNATA** grigio



## Giornata

bianco

11 × 60 cm  
| 17924



0,8  
R9  
PEI ●●●●○  
24

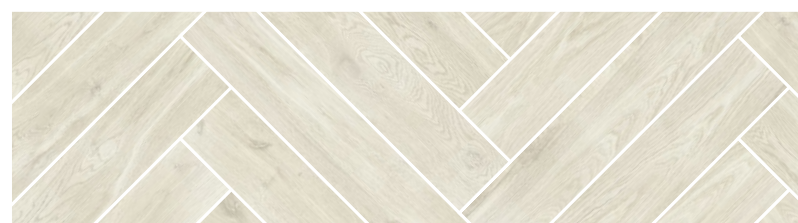

oro

11 × 60 cm  
| 17962



0,8  
R9  
PEI ●●●●○  
24

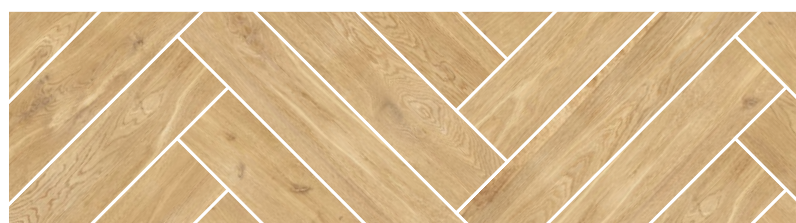

marrone

11 × 60 cm  
| 17986



0,8  
R9  
PEI ●●●●○  
24

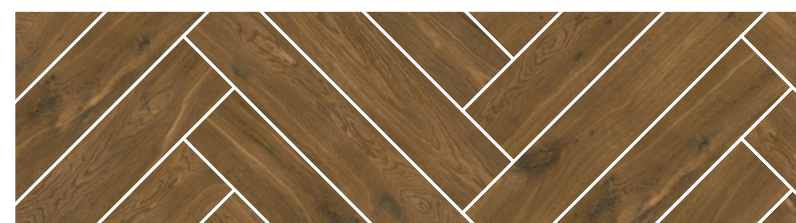

36

sabbia

11 × 60 cm  
| 18006



0,8  
R9  
PEI ●●●●○  
24

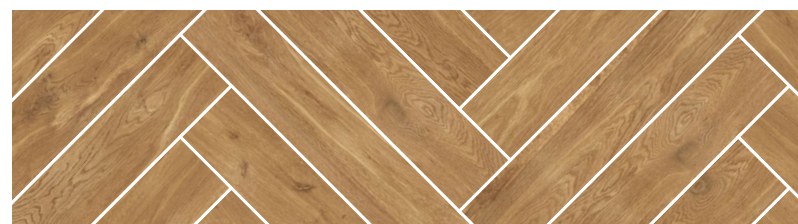

grigio

11 × 60 cm  
| 17948



0,8  
R9  
PEI ●●●●○  
24

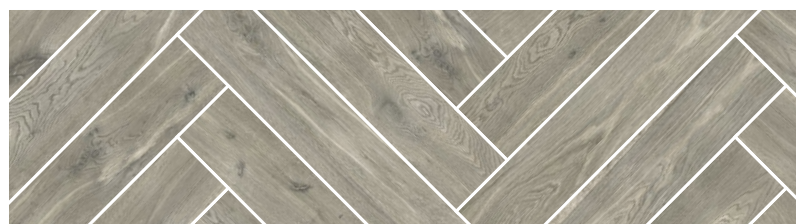

37

**Pakowanie / Упаковка / Упаковка**

11 × 60 × 0,8

Sztuk w opak. / Количество штук в коробке / Штук в упаковке

11

m<sup>2</sup> w opak. / m<sup>2</sup> в коробке / m<sup>2</sup> в упаковке

0,72

Waga opak. [kg] / Вес упаковки [кг] / Вес упаковки [кг]

15,98

Design blisko natury  
Дизайн ближе к природе / Дизайн ближче до природи

# NOTTA

Coraz chętniej zapraszamy naturę do wnętrza, wierząc w jej zbawienny wpływ na nasze samopoczucie. Kolekcja Notta ukazuje różne oblicza drewna, które odnajdą się niemal w każdym stylu. Płytki imitujące jasny, drewniany parkiet, klasyczne podłogi drewniane i ciemno wybarwione egzotyczne posadzki są jednymi z ulubionych elementów modnych i niebanalnych aranżacji z wykorzystaniem kolekcji Cerrad.

Мы все охотнее приглашаем природу в интерьер, веря в ее благотворное влияние на наше самочувствие. Коллекция Notta демонстрирует различные грани дерева, которые можно применить практически в любом стиле. Плитка, имитирующая светлый деревянный паркет, классические деревянные полы и экзотические полы темного цвета – один из любимых элементов модных и оригинальных интерьеров с использованием коллекции Cerrad.







Ми все більш охоче запрошуємо природу в інтер'єр, вірячи в її благотворний вплив на наше самопочуття. Колекція Notta демонструє різні грані деревини, які можна застосувати практично у будь-якому стилі. Плитка, що імітує світлий дерев'яний паркет, класичні дерев'яні підлоги і екзотичні підлоги темного кольору – один з улюблених елементів модних і оригінальних інтер'єрів з використанням колекції Cerrad.

## KOLORY ЦВЕТА / КОЛЬОРИ

white  
sand  
silver  
brown  
anthracite

## FORMATY РАЗМЕРЫ / РОЗМІРИ

11 x 60

-  płytki ścienna / настенная плитка / настінна плитка
-  płytki podłogowa / напольная плитка / плитка на підлогу
-  mrozoodporna / морозостойкая / морозостійка
-  klinkier / клинкер / клинкер
-  kalibrowana / калиброванная плитка / калібрована
-  powierzchnia matowa / матовая поверхность / матова поверхня
-  powierzchnia strukturalna / структурированная поверхность / структурна поверхня



**NOTTA** sand

Płytki z kolekcji Notta układane klasycznie najlepiej odnajdą się w minimalistycznych przestrzeniach, w formie jodełki natomiast podkreślą rustykalną stylizację wnętrza.

Классически уложенная плитка из коллекции Notta лучше всего будет смотреться в минималистских пространствах, а в виде елочки подчеркнет рустикальный стиль интерьера.

Класично укладена плитка з колекції Notta краще всього виглядатиме в мінімалістських просторах, а у вигляді ялиночки – підкреслить рустикальний стиль інтер'єру.





Warto postawić na nieoczywiste i oryginalne zestawienia. Ciemne drewno w połączeniu z szarościami będzie wyglądało niezwykle modnie i nowocześnie, dzięki czemu sprawdzi się w loftach oraz przestrzeniach urządzonych w stylu industrialnym.

Следует рассмотреть неочевидные и оригинальные комбинации. Темное дерево в сочетании с серым будет выглядеть чрезвычайно модно и современно, благодаря чему оно будет хорошо смотреться в лофтах и помещениях, оформленных в индустриальном стиле.

Слід розглянути неочевидні і оригінальні комбінації. Темна деревина у поєднанні з сірим виглядатиме надзвичайно модно і сучасно, завдяки чому вона добре виглядатиме в лофтах і приміщеннях, оформлених в індустріальному стилі.

## Notta

white

11 × 60 cm  
| 18129



0,8  
R9  
PEI ●●●●○  
18

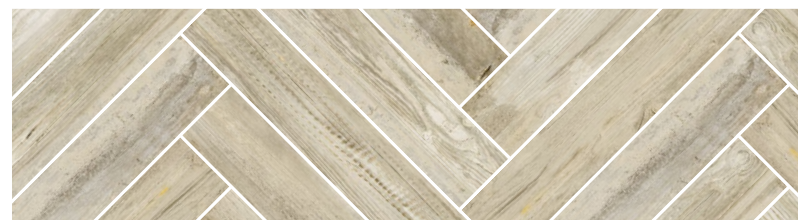

sand

11 × 60 cm  
| 18143



0,8  
R9  
PEI ●●●●○  
18

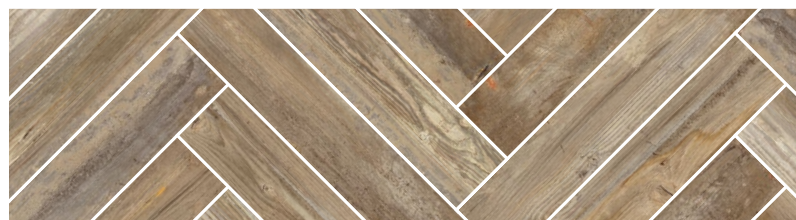

anthracite

11 × 60 cm  
| 18204



0,8  
R9  
PEI ●●●●○  
18

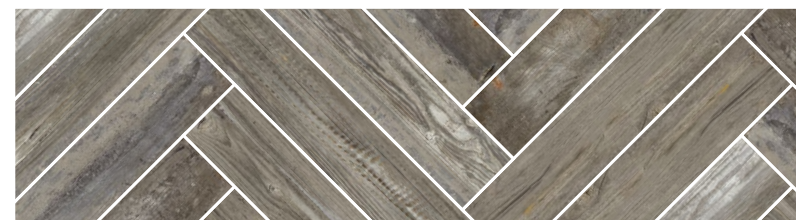

brown

11 × 60 cm  
| 18167



0,8  
R9  
PEI ●●●●○  
18

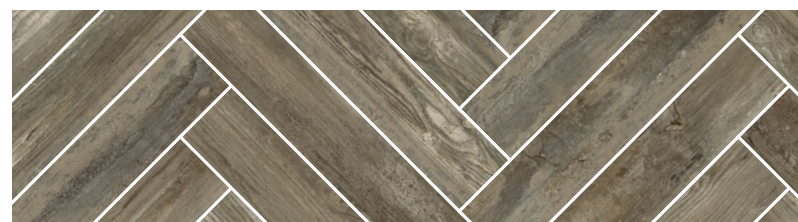

silver

11 × 60 cm  
| 18181



0,8  
R9  
PEI ●●●●○  
18

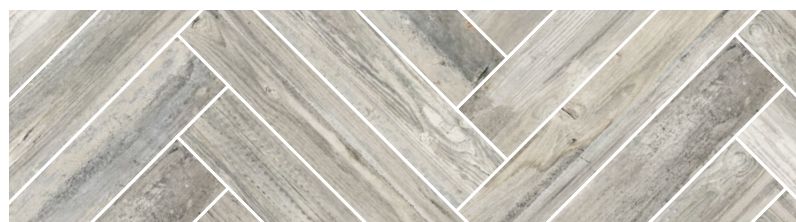

**Pakowanie / Упаковка / Упаковка**

11 × 60 × 0,8

Sztuk w opak. / Количество штук в коробке / Штук в упаковке

11

m<sup>2</sup> w opak. / m<sup>2</sup> в коробке / m<sup>2</sup> в упаковке

0,72

Waga opak. [kg] / Вес упаковки [кг] / Вес упаковки [кг]

15,98

Natura o zachodzie słońca  
 Природа на закате / Природа у заході сонця

# TRAMONTO

Płytki z kolekcji Tramonto, doskonale imitujące fakturę drewna prezentują się równie okazale i szlachetnie jak klasyczny parkiet. Aby ponadczasowe wnętrze nabrało przytulności i charakteru, zróżnicowana kolorystycznie kolekcja Tramonto będzie doskonałym wyborem. Każda płytka posiada swoją niepowtarzalną grafikę, odwzorowującą słoje i strukturę drewna, co sprawia, że ułożone obok siebie oddadzą naturalny efekt drewnianych desek, a każda przestrzeń zyska dzięki nim nową jakość i stylowy charakter.

Плитка из коллекции Tramonto, идеально имитирующая фактуру дерева, выглядит так же грандиозно и элегантно, как классический паркет. Чтобы проверенный временем интерьер стал уютным и характерным, разнообразная по цвету коллекция Tramonto станет отличным выбором. Каждая плитка имеет свой уникальный рисунок, воспроизводящий текстуру и структуру древесины, а это значит, что расположенные рядом друг с другом они будут создавать естественный эффект деревянных досок, а каждое пространство благодаря им приобретет новое качество и стильный характер.







Плитка з колекції Tramonto, що ідеально імітує фактуру деревини, виглядає так само грандіозно і елегантно, як класичний паркет. Щоб перевіреним часом інтер'єр став затишним і характерним, різноманітна за кольором колекція Tramonto стане відмінним вибором. Кожна плитка має свій унікальний малюнок, відтворюючий текстуру і структуру деревини, а це означає, що розташовані поруч один з одним вони створюватимуть природний ефект дерев'яних дошок, а кожен простір, завдяки ним, придбає нову якість і стильний характер.

## KOLORY ЦВЕТА / КОЛЬОРИ

bianco  
 beige  
 sabbia  
 grigio  
 marrone

## FORMATY РАЗМЕРЫ / РОЗМІРИ

11 x 60

-  płytka ścienna / настенная плитка / настінна плитка
-  płytka podłogowa / напольная плитка / плитка на підлогу
-  mrozoodporna / морозостойкая / морозостійка
-  klinkier / клинкер / клинкер
-  kalibrowana / калиброванная плитка / калібрована
-  powierzchnia matowa / матовая поверхность / матова поверхня
-  powierzchnia strukturalna / структурированная поверхность / структурна поверхня





**TRAMONTO** bianco









54

55

**TRAMONTO** beige

# Tramonto

bianco

11 x 60 cm  
| 18020



0,8  
R9  
PEI ●●●●○  
24

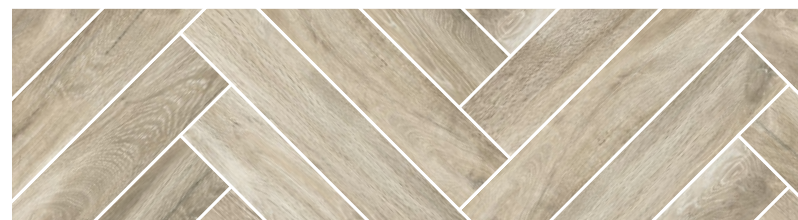

sabbia

11 x 60 cm  
| 18105



0,8  
R9  
PEI ●●●●○  
24

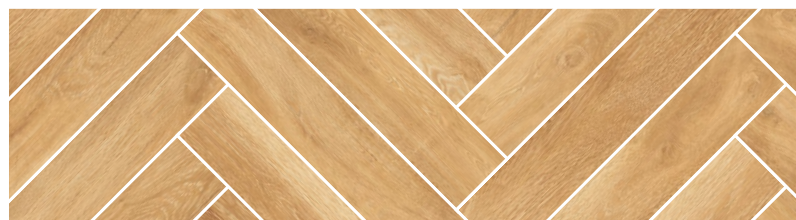

grigio

11 x 60 cm  
| 18082

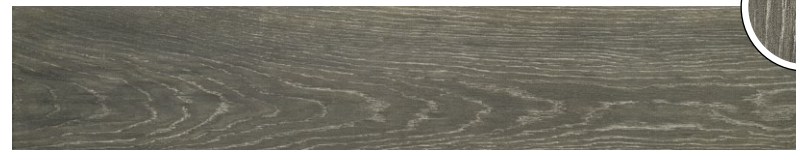

0,8  
R9  
PEI ●●●●○  
24

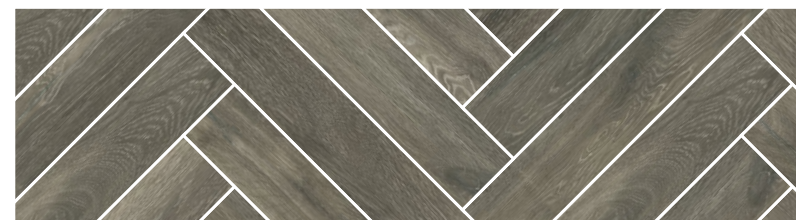

56

beige

11 x 60 cm  
| 18044



0,8  
R9  
PEI ●●●●○  
24

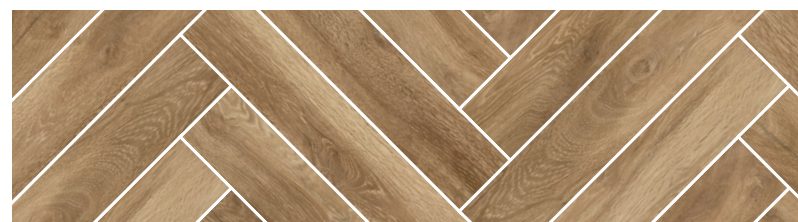

marrone

11 x 60 cm  
| 18068

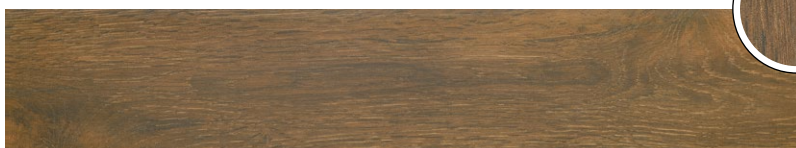

0,8  
R9  
PEI ●●●●○  
24

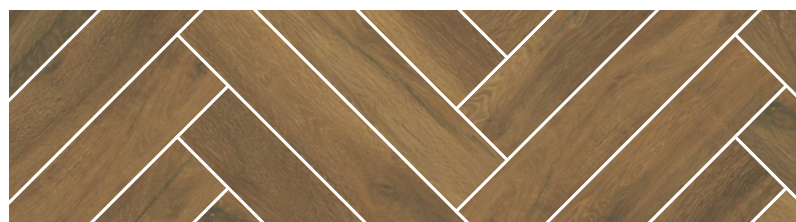

57

**Pakowanie / Упаковка / Упаковка**

Sztuk w opak. / Количество штук в коробке / Штук в упаковке

m<sup>2</sup> w opak. / m<sup>2</sup> в коробке / m<sup>2</sup> в упаковке

Waga opak. [kg] / Вес упаковки [кг] / Вес упаковки [кг]

11 x 60 x 0,8

11

0,72

15,98



Inspiracja / Вдохновение / Інспірації

# MARMUR

МРАМОР | МАРМУР

## W wielkim stylu

Dawniej, zarezerwowany wyłącznie dla rezydencji i wnętrz pałacowych. Dziś marmurowe powierzchnie wpisują się w każdy styl i wnętrze, a płytki gresowe, wiernie odwzorowujące ten szlachetny, naturalny materiał są coraz bardziej pożądane wśród zwolenników eleganckich, ponadczasowych przestrzeni urządzonych z subtelnym nawiązaniem do najnowszych trendów.

## Элегантный стиль

В прошлом зарезервирован только для резиденций и дворцовых интерьеров. Сегодня мраморные поверхности вписываются в каждый стиль и интерьер, а керамогранитная плитка, точно воспроизводящая этот благородный, натуральный материал, становится все более желанной среди сторонников элегантных, неподвластных времени пространств, обустроенных с искусным соответствием последним тенденциям.

## Елегантний стиль

У минулому – призначений тільки для резиденцій і палацових інтер'єрів. Сьогодні мармурові поверхні вписуються в кожен стиль і інтер'єр, а керамогранітна плитка, детально відтворююча цей благородний, натуральний матеріал, стає все більш бажаною серед прибічників елегантних, невіддільних часу просторів, облаштованих з майстерною відповідністю останнім тенденціям.

Ponadczasowa elegancja  
Вечная элегантность / Вічна елегантність

# MASTERSTONE

Masterstone to gwarancja elegancji, stylu i niekonwencjonalnych rozwiązań w każdym wnętrzu. Inspirowana kamieniem Fior Di Bosco kolekcja płytek gresowych to połączenie elegancji kamienia z subtelnym wzorem charakterystycznym dla metamorficznej skały. Dzięki takiemu zestawieniu wykreujemy wytworną przestrzeń, która sprosta wymaganiom każdego miłośnika luksusu.

Masterstone – это гарантия элегантности, стиля и нестандартных решений в любом интерьере. Вдохновленная камнем Fior Di Bosco, коллекция керамогранитной плитки представляет собой сочетание элегантности камня с тонким узором, характерным для метаморфической породы. Благодаря этой комбинации мы создадим изысканное пространство, которое будет отвечать требованиям каждого любителя роскоши.









Masterstone – це гарантія елегантності, стилю і нестандартних рішень у будь-якому інтер'єрі. Натхненна каменем Fior Di Bosco, колекція керамогранітної плитки є поєднанням елегантності каменю з тонким візерунком, характерним для метаморфічної породи. Завдяки цій комбінації ми створимо вишуканий простір, який відповідатиме вимогам кожного прихильника розкоші.

## KOLORY ЦВЕТА / КОЛЬОРИ

white  
silver  
graphite

## FORMATY РАЗМЕРЫ / РОЗМІРИ

120 x 280  
120 x 120  
60 x 120  
30 x 120  
60 x 60

-  płytki ścienna / настенная плитка / настінна плитка
-  płytki podłogowa / напольная плитка / плитка на підлогу
-  podbarwiana masa / окрашенная масса / забарвлена маса
-  mrozoodporna / морозостойкая / морозостійка
-  gres / керамогранит / грес
-  rektyfikowana / ректифицированная / ректифікована
-  powierzchnia matowa / матовая поверхность / матова поверхня
-  powierzchnia polerowana / полированная поверхность / полірована поверхня



**MASTERSTONE** white

Różnorodność i piękno kolekcji Masterstone sprawia, że można ją wykorzystywać w każdym wnętrzu – modernistycznym, industrialnym, współczesnym, minimalistycznym, ale także vintage czy klasycznym. Płytki czynią aranżację elegancką i wysublimowaną.

Разнообразие и красота коллекции Masterstone позволяет использовать ее в любом интерьере – модернистском, индустриальном, современном, минималистском, а также винтажном или классическом. Плитка делает интерьер элегантным и возвышенным.

Різноманітність і краса колекції Masterstone дозволяє використати її у будь-якому інтер'єрі – модерністському, індустріальному, сучасному, мінімалістському, а також вінтажному або класичному. Плитка робить інтер'єр елегантним і піднесеним.





Marmur pięknie prezentuje się w nowoczesnych wnętrzach, jest idealnym tłem dla prostych form mebli i dodatków.

Мрамор красиво смотрится в современных интерьерах, он является идеальным фоном для простых форм мебели и аксессуаров.

Мрамур гарно виглядає в сучасних інтер'єрах, він стане ідеальним фоном для простих форм меблів та аксесуарів.

64

65



**MASTERSTONE** silver



**MASTERSTONE** graphite

Płytki ceramiczne inspirowane rysunkiem kamienia stanowią ozdobę każdej łazienki. Uniwersalność i ponadczasowość tego materiału sprawiają, że doskonale sprawdza się on niemal we wszystkich aranżacjach: od minimalistycznych, aż po te pełne luksusu.



Керамическая плитка, вдохновленная рисунком камня, является украшением любой ванной комнаты. Универсальность и неподвластность времени этого материала делают его идеальным практически для любых интерьеров: от минималистских до роскошных.

Керамічна плитка, натхненна малюнком каменю, є прикрасою будь-якої ванної кімнати. Універсальність і невідвданість часу цього матеріалу роблять його ідеальним практично для будь-яких інтер'єрів: від мінімалістських до розкішних.



# Masterstone

white - mat / мат / мат

119,7 × 119,7 cm  
| 45654

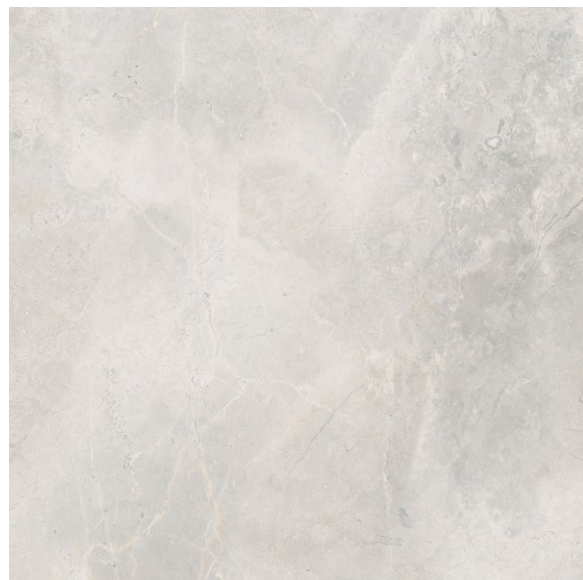

☞ 0,8  
☞ R9  
PEI ●●●●○  
☞ 12

59,7 × 119,7 cm  
| 45470



☞ 0,8  
☞ R9  
PEI ●●●●○  
☞ 24

29,7 × 119,7 cm  
| 44978

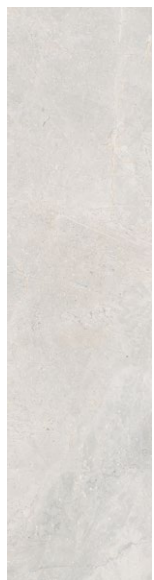

☞ 0,8  
☞ R9  
PEI ●●●●○  
☞ 48

59,7 × 59,7 cm  
| 45272

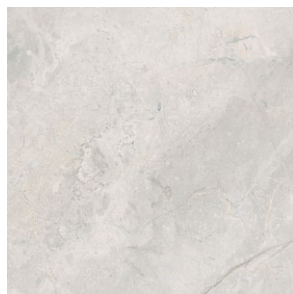

☞ 0,8  
☞ R9  
PEI ●●●●○  
☞ 48

mozaika / мозаика / мозаика

29,7 × 29,7 cm  
| 39553



☞ 0,8  
☞ R10  
PEI ●●●●○

sokół / цоколь / цоколь

8 × 59,7 cm  
| 39379



☞ 0,8

dekor / декор / декор

geo

waves

29,7 × 119,7 cm  
| 45005

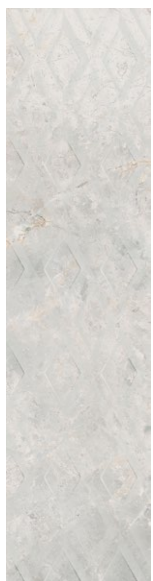

☞ 0,8  
☞ R9  
PEI ●●●●○  
☞ 12

29,7 × 119,7 cm  
| 44992



☞ 0,8  
☞ R9  
PEI ●●●●○  
☞ 12

white - poler / полир / полир

119,7 × 119,7 cm  
| 47085

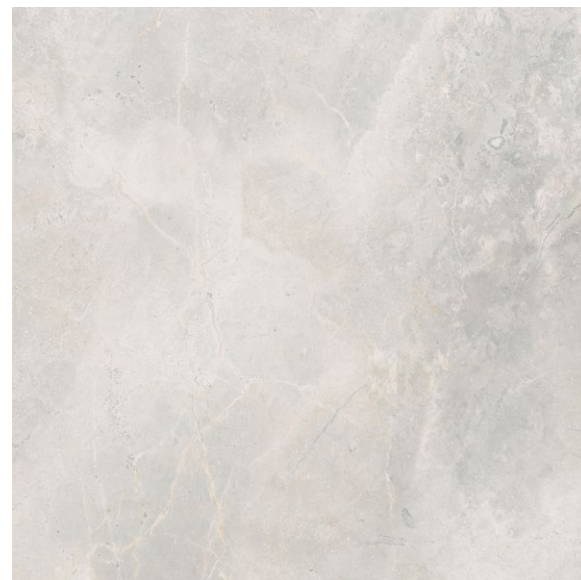

☞ 0,8  
PEI ●●●●○  
☞ 12

59,7 × 119,7 cm  
| 46705



☞ 0,8  
PEI ●●●●○  
☞ 24

29,7 × 119,7 cm  
| 47269



☞ 0,8  
PEI ●●●●○  
☞ 48

59,7 × 59,7 cm  
| 46880

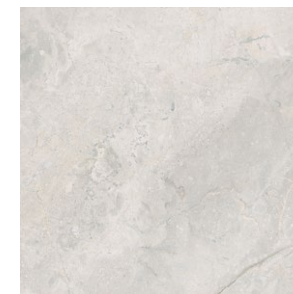

☞ 0,8  
PEI ●●●●○  
☞ 48

mozaika / мозаика / мозаика

29,7 × 29,7 cm  
| 39645



☞ 0,8  
PEI ●●●●○

sokół / цоколь / цоколь

8 × 59,7 cm  
| 39461



☞ 0,8

dekor / декор / декор

geo

waves

29,7 × 119,7 cm  
| 47290

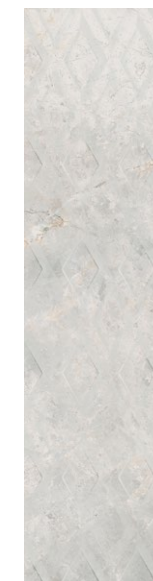

☞ 0,8  
PEI ●●●●○  
☞ 12

29,7 × 119,7 cm  
| 47283



☞ 0,8  
PEI ●●●●○  
☞ 12

119,7 × 279,7 cm  
| 45838

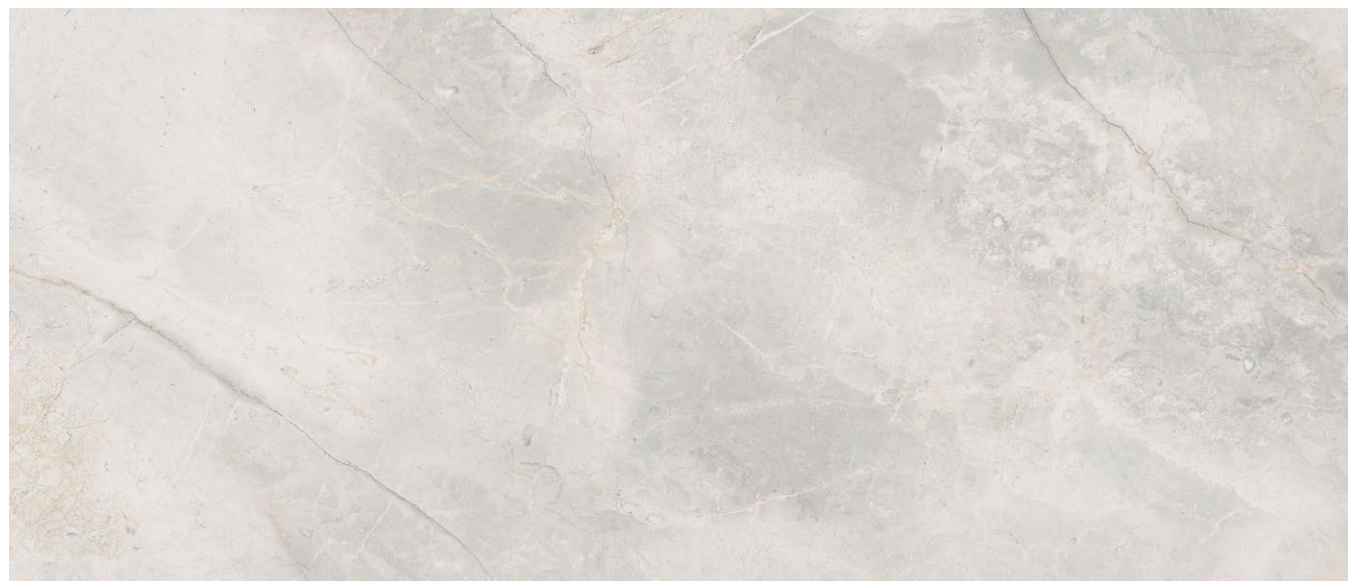

☞ 0,6  
☞ R9  
PEI ●●●●○  
☞ 8

☞ 0,8  
☞ R9  
PEI ●●●●○  
☞ 12

☞ 0,8  
☞ R9  
PEI ●●●●○  
☞ 12

119,7 × 279,7 cm  
| 47566

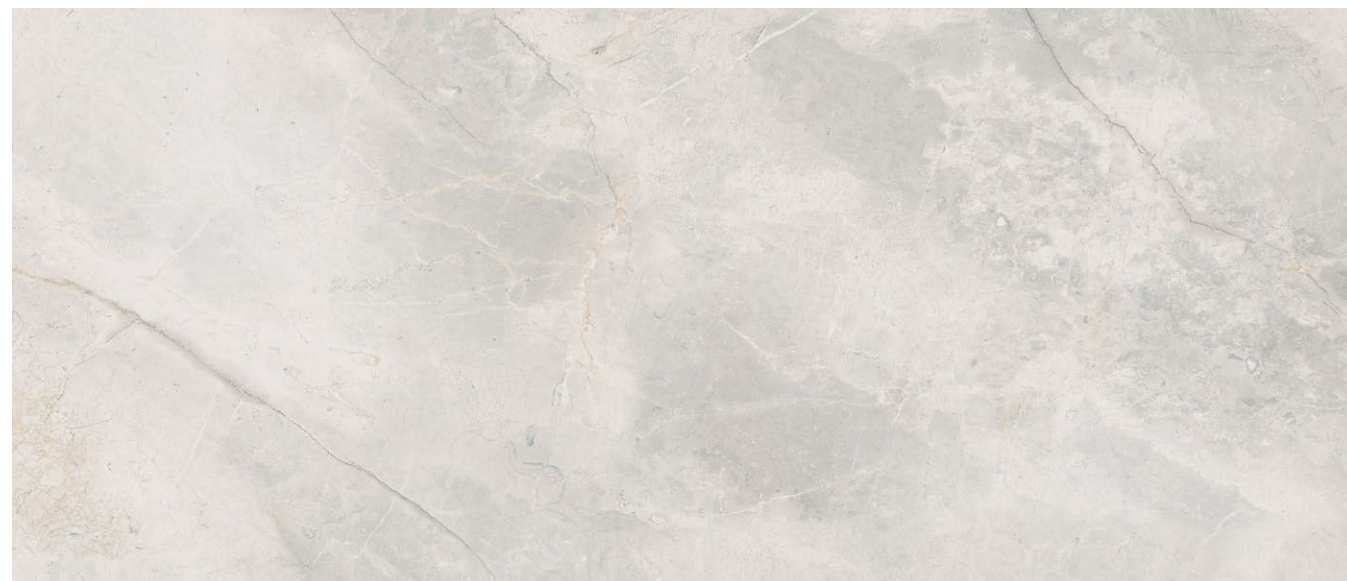

☞ 0,6  
PEI ●●●●○  
☞ 8

☞ 0,8  
PEI ●●●●○  
☞ 12

☞ 0,8  
PEI ●●●●○  
☞ 12

| Pakowanie / Упаковка / Упаковка   | 8×59,7×0,8 | 29,7×29,7×0,8 | 59,7×59,7×0,8 | 29,7×119,7×0,8 | 59,7×119,7×0,8 | 119,7×119,7×0,8 | 119,7×279,7×0,6 |
|---|------------|---------------|---------------|----------------|----------------|-----------------|-----------------|
| Sztuk w opak. / Количество штук в коробке / Штук в упаковке                   | 8          | 5             | 4             | 4              | 2              | 1               | *               |
| m <sup>2</sup> w opak. / m <sup>2</sup> в коробке / m <sup>2</sup> в упаковке | -          | -             | 1,43          | 1,42           | 1,43           | 1,43            | *               |
| Waga opak. [kg] / Вес упаковки [кг] / Вес упаковки [кг]                       | 7,5        | 9,15          | 27,3          | 27,1           | 27,31          | 27,31           | *               |

# Masterstone

silver - mat / мат / мат

119,7 × 119,7 cm  
| 45678

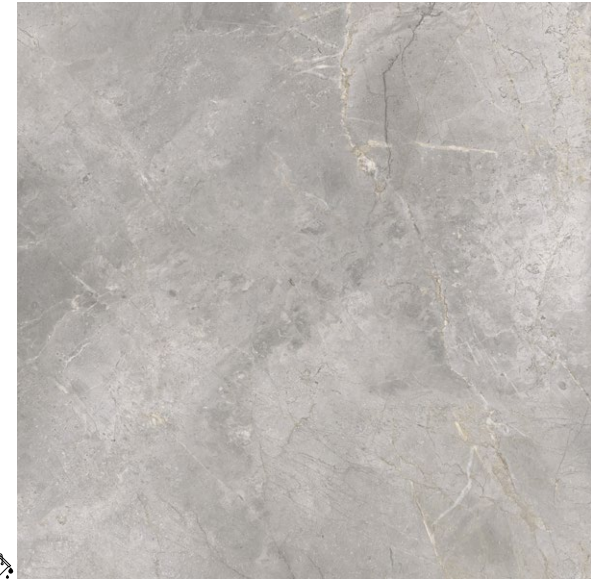

0,8  
R9  
PEI ●●●●○  
12

59,7 × 119,7 cm  
| 45494



0,8  
R9  
PEI ●●●●○  
24

29,7 × 119,7 cm  
| 45012

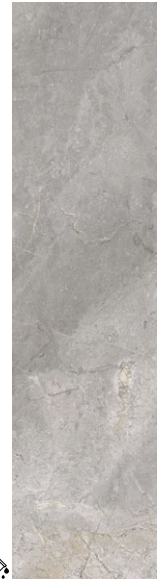

0,8  
R9  
PEI ●●●●○  
48

59,7 × 59,7 cm  
| 45296

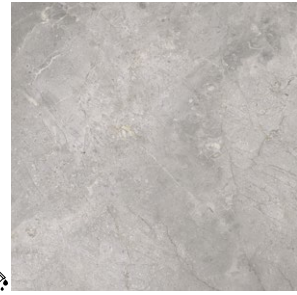

0,8  
R9  
PEI ●●●●○  
48

mozaika / мозаика / мозаика

29,7 × 29,7 cm  
| 39560

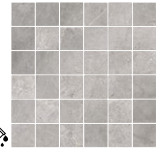

0,8  
R10  
PEI ●●●●○

sokół / цоколь / цоколь

8 × 59,7 cm  
| 39386



0,8

dekor / декор / декор

geo

waves

29,7 × 119,7 cm  
| 45043



0,8  
R9  
PEI ●●●●○  
12

29,7 × 119,7 cm  
| 45036



0,8  
R9  
PEI ●●●●○  
12

119,7 × 279,7 cm  
| 45852



0,6  
R9  
PEI ●●●●○  
8

silver - poler / полир / полир

119,7 × 119,7 cm  
| 47108

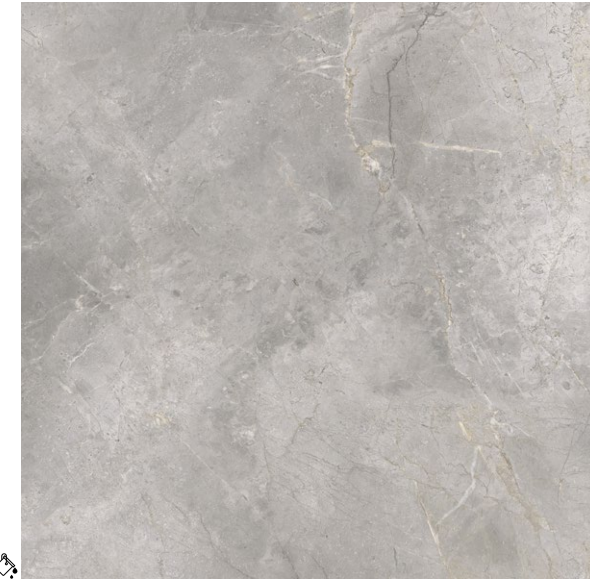

0,8  
PEI ●●●●○  
12

59,7 × 119,7 cm  
| 46729



0,8  
PEI ●●●●○  
24

29,7 × 119,7 cm  
| 47306



0,8  
PEI ●●●●○  
48

59,7 × 59,7 cm  
| 46903

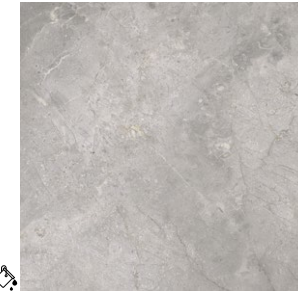

0,8  
PEI ●●●●○  
48

mozaika / мозаика / мозаика

29,7 × 29,7 cm  
| 39447



0,8  
PEI ●●●●○

sokół / цоколь / цоколь

8 × 59,7 cm  
| 36842



0,8

dekor / декор / декор

geo

waves

29,7 × 119,7 cm  
| 47337



0,8  
PEI ●●●●○  
12

29,7 × 119,7 cm  
| 47320



0,8  
PEI ●●●●○  
12

119,7 × 279,7 cm  
| 47580



0,6  
PEI ●●●●○  
8

**Pakowanie / Упаковка / Упаковка**

|   | 8×59,7×0,8 | 29,7×29,7×0,8 | 59,7×59,7×0,8 | 29,7×119,7×0,8 | 59,7×119,7×0,8 | 119,7×119,7×0,8 | 119,7×279,7×0,6 |
|---|------------|---------------|---------------|----------------|----------------|-----------------|-----------------|
| Sztuk w opak. / Количество штук в коробке / Штук в упаковке                   | 8          | 5             | 4             | 4              | 2              | 1               | *               |
| m <sup>2</sup> w opak. / m <sup>2</sup> в коробке / m <sup>2</sup> в упаковке | -          | -             | 1,43          | 1,42           | 1,43           | 1,43            | *               |
| Waga opak. [kg] / Вес упаковки [кг] / Вес упаковки [кг]                       | 7,5        | 9,15          | 27,3          | 27,1           | 27,31          | 27,31           | *               |

\* Płytki pakowane są w skrzynie. Więcej informacji w tabeli na stronie nr 114. / Плитки упакованы в ящики. Больше информации в таблице на странице 114. / Плитка пакується в коробки. Більше інформації в таблиці на сторінці 114.

# Masterstone

graphite - mat / мат / мат

119,7 × 119,7 cm  
| 45692



0,8  
R9  
PEI ●●●●○  
12

59,7 × 119,7 cm  
| 45517



0,8  
R9  
PEI ●●●●○  
24

29,7 × 119,7 cm  
| 45050



0,8  
R9  
PEI ●●●●○  
48

59,7 × 59,7 cm  
| 45319



0,8  
R9  
PEI ●●●●○  
48

mozaika / мозаика / мозаика

29,7 × 29,7 cm  
| 39577

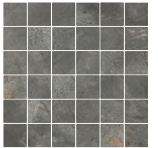

0,8  
R10  
PEI ●●●●○

sokół / цоколь / цоколь

8 × 59,7 cm  
| 39393



0,8

119,7 × 279,7 cm  
| 45876



0,6  
R9  
PEI ●●●●○  
8

dekog / декор / декор

geo

29,7 × 119,7 cm  
| 45081



0,8  
R9  
PEI ●●●●○  
12

waves

29,7 × 119,7 cm  
| 45074



0,8  
R9  
PEI ●●●●○  
12

graphite - poler / полир / полир

119,7 × 119,7 cm  
| 47122

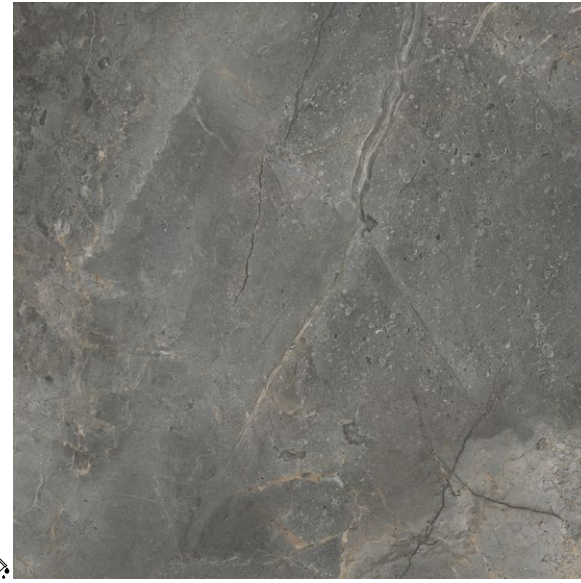

0,8  
R9  
PEI ●●●●○  
12

59,7 × 119,7 cm  
| 46743



0,8  
R9  
PEI ●●●●○  
24

29,7 × 119,7 cm  
| 47344



0,8  
R9  
PEI ●●●●○  
48

59,7 × 59,7 cm  
| 46927

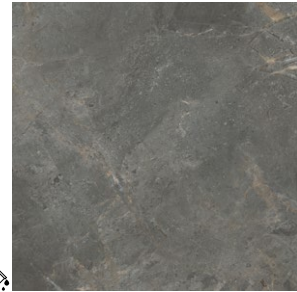

0,8  
R9  
PEI ●●●●○  
48

mozaika / мозаика / мозаика

29,7 × 29,7 cm  
| 39669

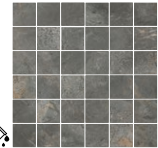

0,8  
R10  
PEI ●●●●○

sokół / цоколь / цоколь

8 × 59,7 cm  
| 39485



0,8

119,7 × 279,7 cm  
| 47603



0,6  
R9  
PEI ●●●●○  
8

dekog / декор / декор

geo

29,7 × 119,7 cm  
| 47375



0,8  
R9  
PEI ●●●●○  
12

waves

29,7 × 119,7 cm  
| 47368



0,8  
R9  
PEI ●●●●○  
12

| Pakowanie / Упаковка / Упаковка   | 8×59,7×0,8 | 29,7×29,7×0,8 | 59,7×59,7×0,8 | 29,7×119,7×0,8 | 59,7×119,7×0,8 | 119,7×119,7×0,8 | 119,7×279,7×0,6 |
|---|------------|---------------|---------------|----------------|----------------|-----------------|-----------------|
| Sztuk w opak. / Количество штук в коробке / Штук в упаковке                   | 8          | 5             | 4             | 4              | 2              | 1               | *               |
| m <sup>2</sup> w opak. / m <sup>2</sup> в коробке / m <sup>2</sup> в упаковке | -          | -             | 1,43          | 1,42           | 1,43           | 1,43            | *               |
| Waga opak. [kg] / Вес упаковки [кг] / Вес упаковки [кг]                       | 7,5        | 9,15          | 27,3          | 27,1           | 27,31          | 27,31           | *               |

\* Płytki pakowane są w skrzynie. Więcej informacji w tabeli na stronie nr 114. / Плитки упакованы в ящики. Больше информации в таблице на странице 114. / Плитка пакується в коробки. Більше інформації в таблиці на сторінці 114.

Imitacja doskonała  
Идеальная имитация / Идеальна імітація

# CALACATTA WHITE

Utrzymana w bieli kolekcja Calacatta White z niezwykłą precyzją oddaje sieć żyłek Statuario, najpiękniejszego białego marmuru. Polerowana powierzchnia płytki przywodzi na myśl skojarzenia z pałacowym wnętrzem śródziemnomorskiej rezydencji, natomiast wersja matowa idealnie wpisuje się w nowoczesną estetykę, współgrając z fakturą drewna i metalu.

Белая коллекция Calacatta White с большой точностью отражает сеть прожилок Statuario – самого красивого белого мрамора. Полированная поверхность плитки напоминает интерьер дворца средиземноморской резиденции, а матовая версия идеально сочетается с современной эстетикой, гармонируя с фактурой дерева и металла.

Біла колекція Calacatta White з великою точністю відбиває мережу прожилків Statuario – найкрасивішого білого мarmuru. Полірована поверхня плитки нагадує інтер'єр палацу середземноморської резиденції, а матова версія ідеально поєднується з сучасною естетикою, гармоніюючи з фактурою деревини і металу.

## FORMATY РАЗМЕРЫ / РОЗМІРИ

120 x 280  
120 x 120  
60 x 120  
60 x 60

 płytki ścienna / настенная плитка / настінна плитка

 płytki podłogowa / напольная плитка / плитка на підлогу

 mrozoodporna / морозостойкая / морозостійка

 gres / керамогранит / грес

 rektyfikowana / ректифицированная / ректифікована

 powierzchnia matowa / матовая поверхность / матова поверхня

 powierzchnia satynowa / поверхность сатиновая / поверхня сатинова

 powierzchnia polerowana / полированная поверхность / полірована поверхня

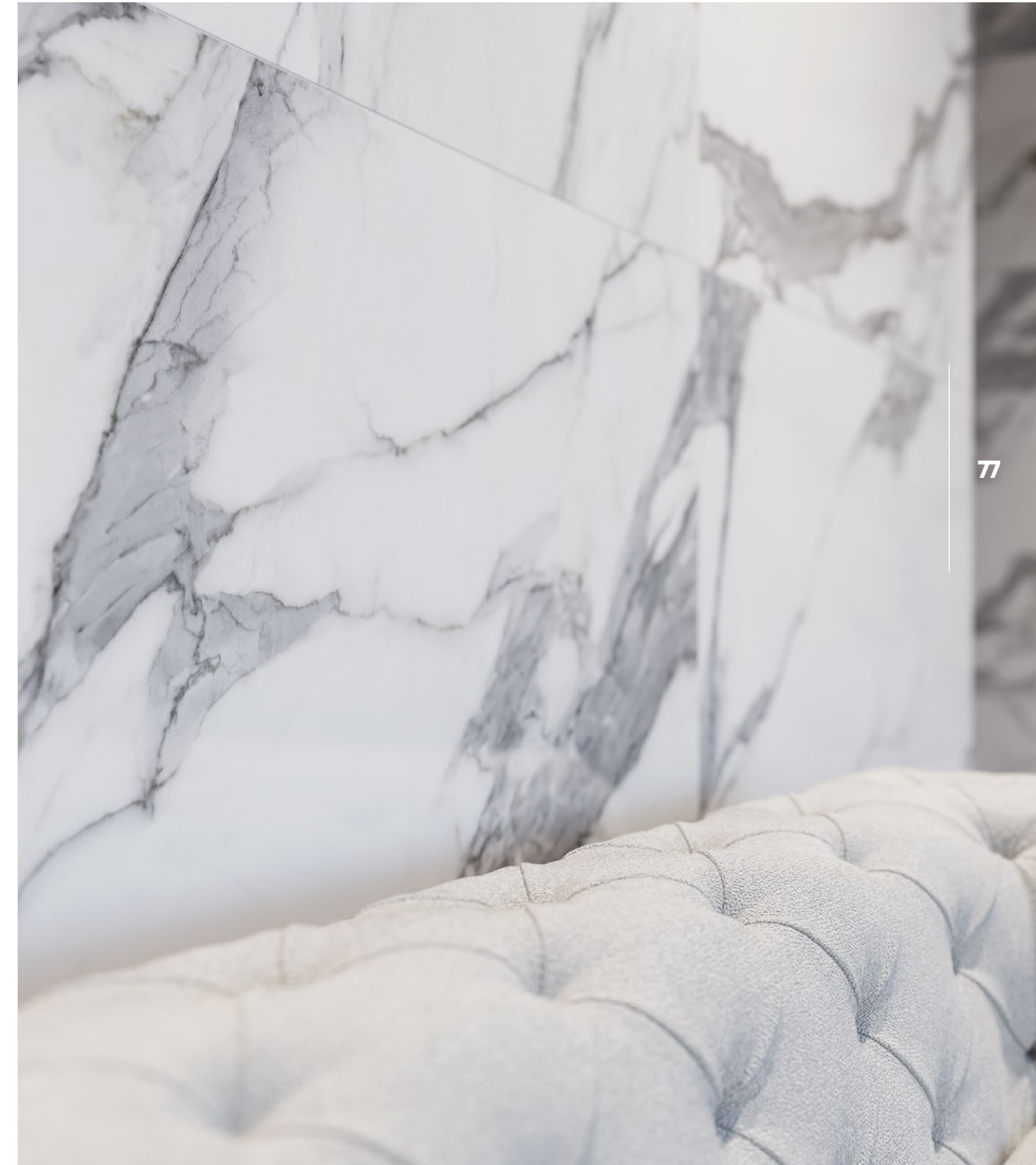

# CALACATTA WHITE



## Calacatta White

mat / мат / mat

119,7 × 279,7 cm  
| 45791



✂ 0,6  
R9  
PEI ●●●●○  
✂ 8

59,7 × 119,7 cm  
| 45418



✂ 0,8  
R9  
PEI ●●●●○  
✂ 24

59,7 × 59,7 cm  
| 45234



✂ 0,8  
R9  
PEI ●●●●○  
✂ 48

119,7 × 119,7 cm  
| 45616



✂ 0,8  
R9  
PEI ●●●●○  
✂ 12

mozaika / мозаика / мозаика

29,7 × 29,7 cm  
| 39539



✂ 0,8  
R10  
PEI ●●●●○

sokół / цоколь / цоколь

8 × 59,7 cm  
| 39355



✂ 0,8



# Calacatta White

satyna / сатин / сатин

119,7 × 279,7 cm  
| 47689



☞ 0,6  
PEI ●●●●○  
☞ 8

59,7 × 119,7 cm  
| 46590



☞ 0,8  
PEI ●●●●○  
☞ 24

59,7 × 59,7 cm  
| 47009



☞ 0,8  
PEI ●●●●○  
☞ 48

119,7 × 119,7 cm  
| 47207



☞ 0,8  
PEI ●●●●○  
☞ 12

mozaika / мозаика / мозаїка

29,7 × 29,7 cm  
| 39720

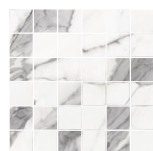

☞ 0,8  
PEI ●●●●○

sokół / цоколь / цоколь

8 × 59,7 cm  
| 39737



☞ 0,8

poler / полир / полир

119,7 × 279,7 cm  
| 47528



☞ 0,6  
PEI ●●●●○  
☞ 8

59,7 × 119,7 cm  
| 46613



☞ 0,8  
PEI ●●●●○  
☞ 24

59,7 × 59,7 cm  
| 46842

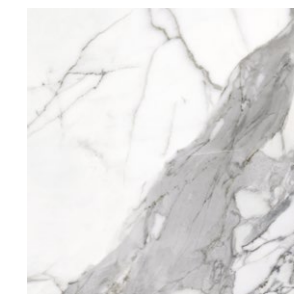

☞ 0,8  
PEI ●●●●○  
☞ 48

119,7 × 119,7 cm  
| 47047

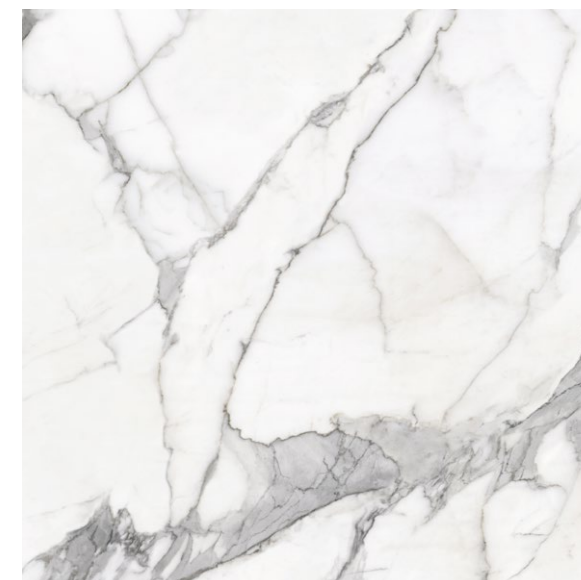

☞ 0,8  
PEI ●●●●○  
☞ 12

mozaika / мозаика / мозаїка

29,7 × 29,7 cm  
| 39621



☞ 0,8  
PEI ●●●●○

sokół / цоколь / цоколь

8 × 59,7 cm  
| 39447



☞ 0,8

**Pakowanie / Упаковка / Упаковка**

|   | 8×59,7×0,8 | 29,7×29,7×0,8 | 59,7×59,7×0,8 | 59,7×119,7×0,8 | 119,7×119,7×0,8 | 119,7×279,7×0,6 |
|---|------------|---------------|---------------|----------------|-----------------|-----------------|
| Sztuk w opak. / Количество штук в коробке / Штук в упаковке                   | 8          | 5             | 4             | 2              | 1               | *               |
| m <sup>2</sup> w opak. / m <sup>2</sup> в коробке / m <sup>2</sup> в упаковке | -          | -             | 1,43          | 1,43           | 1,43            | *               |
| Waga opak. [kg] / Вес упаковки [кг] / Вес упаковки [кг]                       | 7,5        | 9,15          | 27,3          | 27,31          | 27,31           | *               |

\* Плитки pakowane są w skrzynie. Więcej informacji w tabeli na stronie nr 114. / Плитки упакованы в ящики. Больше информации в таблице на странице 114. / Плитка пакується в коробки. Більше інформації в таблиці на сторінці 114.

☞<sup>RP</sup> - antypoślizgowość / противоскольжение / протискозка ☞ - grubość płytki / толщина плитки / товщина плитки

PEI - klasa ścieralności / класс истираемости / клас стійкості до стирання ☞<sup>15</sup> - liczba twarzy / разнообразие графики / кількість лицевих сторін

Repertorium barw  
Цветовая гамма / Колірна гама

# CALACATTA GOLD







Calacatta Gold to kolekcja, w której odnajdziemy przepięknie żyłkowane, perfekcyjnie oddające rysunek luksusowego marmuru płytki gresowe, które dodadzą naszemu wnętrzu szyku i ponadczasowej elegancji. Płytki w odcieniach bieli, szarości, muśnięte złotym kolorem, rozświetlą i ożywią aranżowaną przestrzeń, a w połączeniu z mocnymi akcentami w postaci dekorów, nadadzą jej niespotykanego dotąd charakteru.

Calacatta Gold – это коллекция, в которой мы найдем красиво испещренную прожилками, прекрасно отражающую рисунок роскошного мрамора керамогранитную плитку, которая придаст нашему интерьеру стиль и безупречную элегантность. Плитка в оттенках белого, серого, которой слегка коснулся золотистый цвет, осветлит и оживит обустроенное пространство и в сочетании с сильными акцентами в виде декора придаст ему невиданный прежде характер.

Calacatta Gold – це колекція, в якій ми знайдемо гарно поцятковану прожилками, що прекрасно відбиває малюнок розкішного мarmuru керамогранітної плитки, яка надасть нашому інтер'єру стиль і бездоганну елегантність. Плитка у відтінках білого, сірого, якої злегка торкнувся золотистий колір, освітлить і оживить облаштований простір і у поєднанні з сильними акцентами у вигляді декору надасть йому небачений раніше характер.

## FORMATY РАЗМЕРЫ / РОЗМІРИ

120 x 280  
120 x 120  
60 x 120  
30 x 120  
60 x 60

-  płytki ścienna / настенная плитка / настінна плитка
-  płytki podłogowa / напольная плитка / плитка на підлогу
-  mrozoodporna / морозостойкая / морозостійка
-  gres / керамогранит / грес
-  rektyfikowana / ректифицированная / ректифікована
-  powierzchnia matowa / матовая поверхность / матова поверхня
-  powierzchnia polerowana / полированная поверхность / полірована поверхня



# CALACATTA GOLD

Odpowiedni wybór formatu płytek z kolekcji Calacatta Gold pozwoli na uzyskanie wrażenia jednolitej powierzchni przypominającej monolityczny blok marmuru.

Соответствующий выбор формата плитки из коллекции Calacatta Gold позволит создать впечатление однородной поверхности, напоминающей монолитный мраморный блок.

Відповідний вибір формату плитки з колекції Calacatta Gold дозволить створити враження однорідної поверхні, що нагадує монолітний мармуровий блок.



# Calacatta Gold

mat / мат / мат

119,7 × 119,7 cm  
| 45593

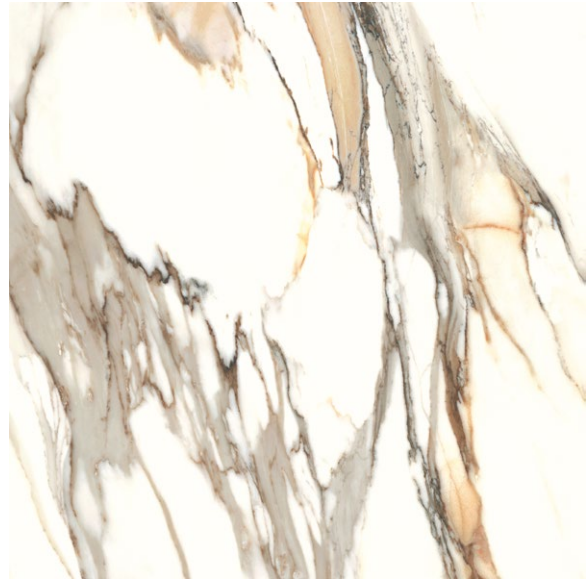

☞ 0,8  
☞ R9  
PEI ●●●●○  
☞ 12

59,7 × 119,7 cm  
| 45395



☞ 0,8  
☞ R9  
PEI ●●●●○  
☞ 37

29,7 × 119,7 cm  
| 44954



☞ 0,8  
☞ R9  
PEI ●●●●○  
☞ 74

59,7 × 59,7 cm  
| 45210



☞ 0,8  
☞ R9  
PEI ●●●●○  
☞ 74

mozaika / мозаика / мозаика

29,7 × 29,7 cm  
| 39522



☞ 0,8  
☞ R10  
PEI ●●●●○

sokół / цоколь / цоколь

8 × 59,7 cm  
| 39348



☞ 0,8

dekor / декор / декор

59,7 × 119,7 cm  
| 45432 (A) / 45449 (B)



☞ 0,8  
☞ R9  
PEI ●●●●○  
☞ 6

poler / полир / полир

119,7 × 119,7 cm  
| 47203

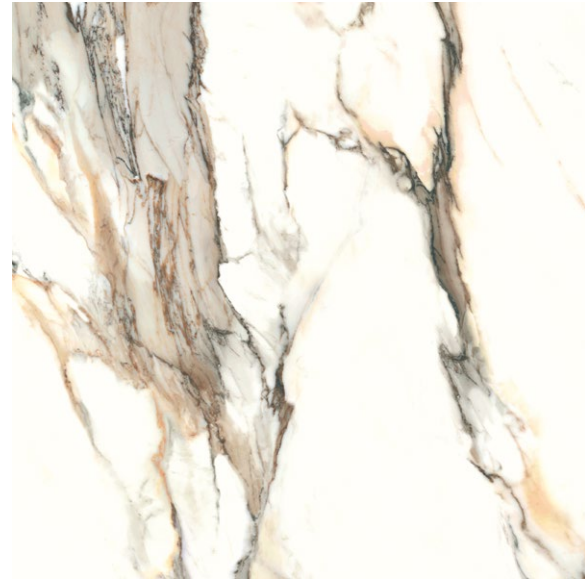

☞ 0,8  
PEI ●●●●○  
☞ 12

59,7 × 119,7 cm  
| 46637



☞ 0,8  
PEI ●●●●○  
☞ 37

29,7 × 119,7 cm  
| 47245

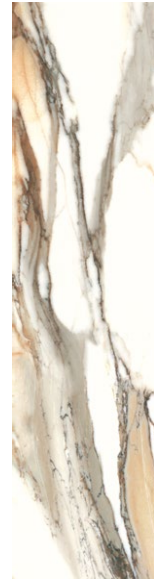

☞ 0,8  
PEI ●●●●○  
☞ 74

59,7 × 59,7 cm  
| 46828



☞ 0,8  
PEI ●●●●○  
☞ 74

mozaika / мозаика / мозаика

29,7 × 29,7 cm  
| 39614



☞ 0,8  
PEI ●●●●○

sokół / цоколь / цоколь

8 × 59,7 cm  
| 39430



☞ 0,8

dekor / декор / декор

59,7 × 119,7 cm  
| 47221 (A) / 47238 (B)



☞ 0,8  
PEI ●●●●○  
☞ 6

119,7 × 279,7 cm  
| 45777

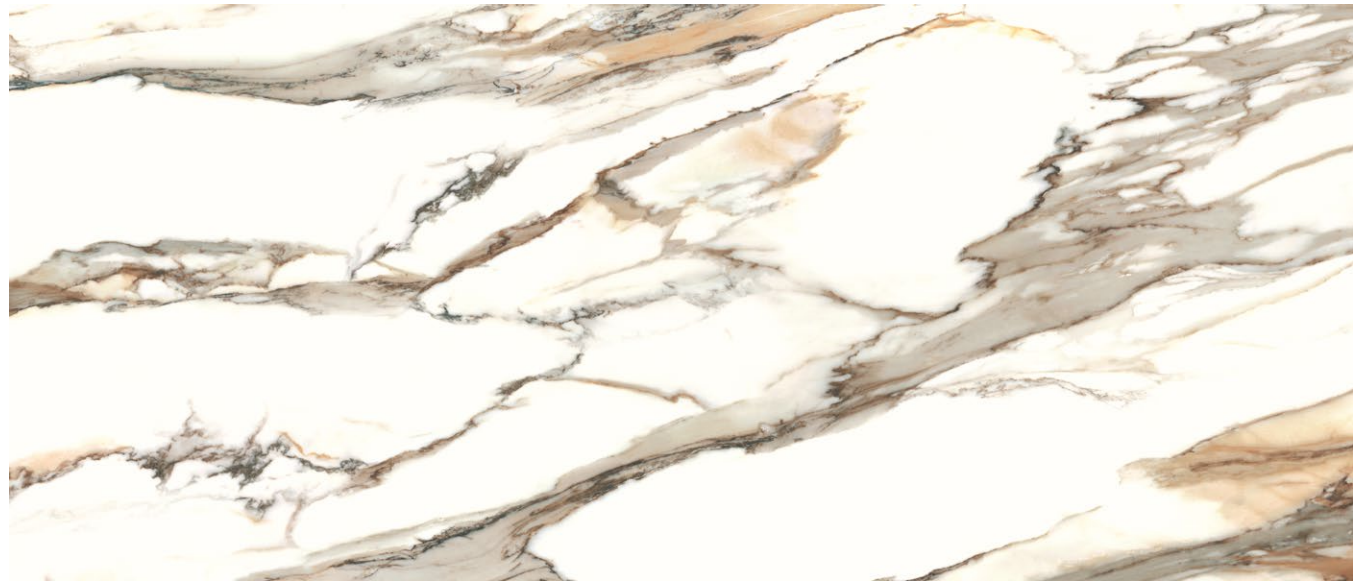

☞ 0,6  
☞ R9  
PEI ●●●●○  
☞ 8

☞ 0,8  
☞ R9  
PEI ●●●●○  
☞ 6

119,7 × 279,7 cm  
| 47504

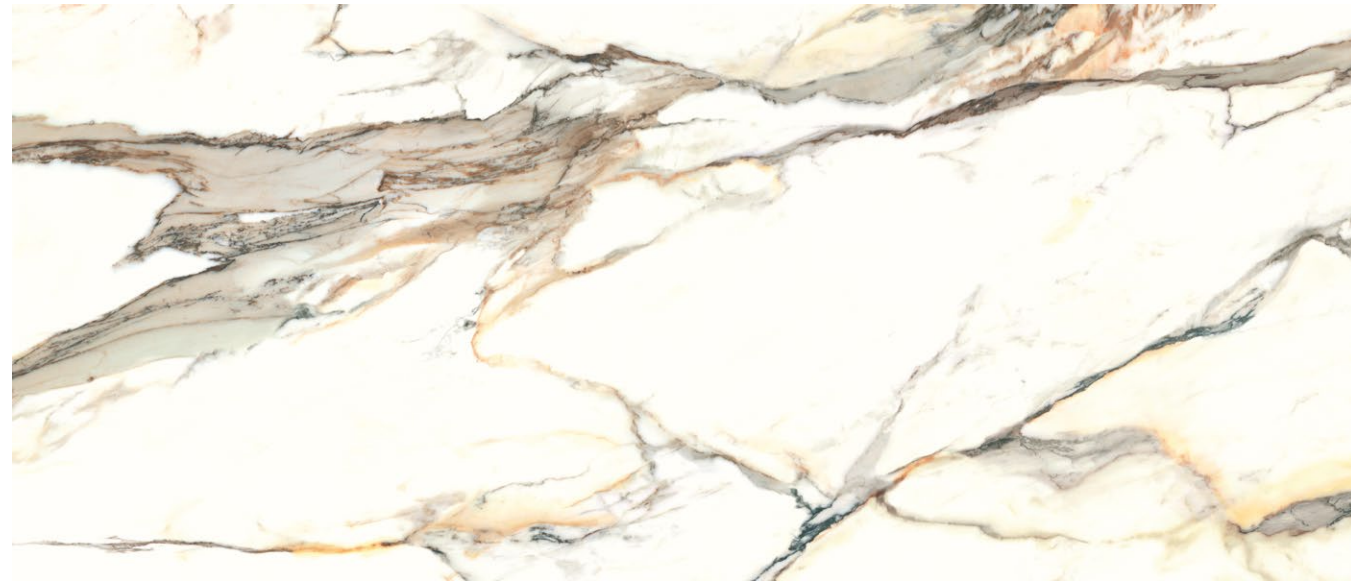

☞ 0,6  
PEI ●●●●○  
☞ 8

☞ 0,8  
PEI ●●●●○  
☞ 6

| Pakowanie / Упаковка / Упаковка   | 8×59,7×0,8 | 29,7×29,7×0,8 | 59,7×59,7×0,8 | 29,7×119,7×0,8 | 59,7×119,7×0,8 | 119,7×119,7×0,8 | 119,7×279,7×0,6 |
|---|------------|---------------|---------------|----------------|----------------|-----------------|-----------------|
| Sztuk w opak. / Количество штук в коробке / Штук в упаковке                   | 8          | 5             | 4             | 4              | 2              | 1               | *               |
| m <sup>2</sup> w opak. / m <sup>2</sup> в коробке / m <sup>2</sup> в упаковке | -          | -             | 1,43          | 1,42           | 1,43           | 1,43            | *               |
| Waga opak. [kg] / Вес упаковки [кг] / Вес упаковки [кг]                       | 7,5        | 9,15          | 27,3          | 27,1           | 27,31          | 27,31           | *               |

☞ R9 - antypoślizgowość / противоскольжение / противоскользящая ☞ - grubość płytki / толщина плитки / товщина плитки

PEI - klasa ścieralności / класс истираемости / класс стійкості до стирання ☞ 15 - liczba twarzy / разнообразие графики / кількість лицевих сторін

\* Płytki pakowane są w skrzynie. Więcej informacji w tabeli na stronie nr 114. / Плитки упакованы в ящики. Больше информации в таблице на странице 114. / Плитка пакується в коробки. Більше інформації в таблиці на сторінці 114.

Klasyka w innym wydaniu  
Классика в другом виде / Класика в іншому виді

# MARQUINA GOLD









Kolekcja z gęsto rozrzuconym, złotym użyciem sprawi, że każde wnętrze nabierze elegancji, klasy i szyku. Inspirowana szlachetnością marmuru kolekcja płytek gresowych Marquina to propozycja przede wszystkim dla zwolenników eleganckich, ponadczasowych wnętrz urządzonych z subtelnym nawiązaniem do najnowszych trendów. Tonalny wzór płytek idealnie odwzorowuje misterną sieć żyłek naturalnego kamienia, oddając klimat luksusu.

Коллекция с густо рассеянными золотыми прожилками придаст любому интерьеру элегантность, класс и стиль. Вдохновленная благородством мрамора коллекция керамогранитной плитки Marquina – это предложение, прежде всего, для тех, кто любит элегантные, неподвластные времени интерьеры, обустроенные с тонким напоминанием о последних тенденциях. Тональный рисунок плитки прекрасно воспроизводит замысловатую сеть прожилок натурального камня, отражая климат роскоши.

Колекція з густо розсіяними золотими прожилками надасть будь-якому інтер'єру елегантність, клас і стиль. Натхненна благородством мрамору колекція керамогранітної плитки Marquina – це пропозиція, передусім, для тих, хто любить елегантні, невідвладні часу інтер'єри, облаштовані з тонким нагадуванням про останні тенденції. Тональний малюнок плитки прекрасно відтворює хитромудру мережу прожилоків натурального каменю, відбиваючи клімат розкоші.

## FORMATY РАЗМЕРЫ / РОЗМІРИ

120 x 280  
120 x 120  
60 x 120  
60 x 60

-  płytki ścienna / настенная плитка / настінна плитка
-  płytki podłogowa / напольная плитка / плитка на підлогу
-  podbarwiana masa / окрашенная масса / забарвлена маса
-  mrozoodporna / морозостойкая / морозостійка
-  gres / керамогранит / грес
-  rektyfikowana / ректифицированная / ректифікована
-  powierzchnia matowa / матовая поверхность / матова поверхня
-  powierzchnia polerowana / полированная поверхность / полірована поверхня



Płytki z kolekcji Marquina Gold o przeznaczeniu ściennym i podłogowym wprowadzą do aranżacji salonu, kuchni czy łazienki luksus, w którym dbałość o jakość materiałów wykończeniowych łączy się z niepowtarzalnym klimatem.

Плитка из коллекции Marquina Gold для настенных и напольных покрытий придаст роскоши обстановке гостиной, кухни или ванной комнаты, в которой забота о качестве отделочных материалов сочетается с уникальной атмосферой.

Плитка з колекції Marquina Gold для настінних і підлогових покриттів надасть розкоші обстановці вітальні, кухні або ванної кімнати, в якій турбота про якість обробних матеріалів поєднується з унікальною атмосферою.



92



93

# MARQUINA GOLD

# Marquina Gold

mat / мат / мат

119,7 × 279,7 cm  
| 45814

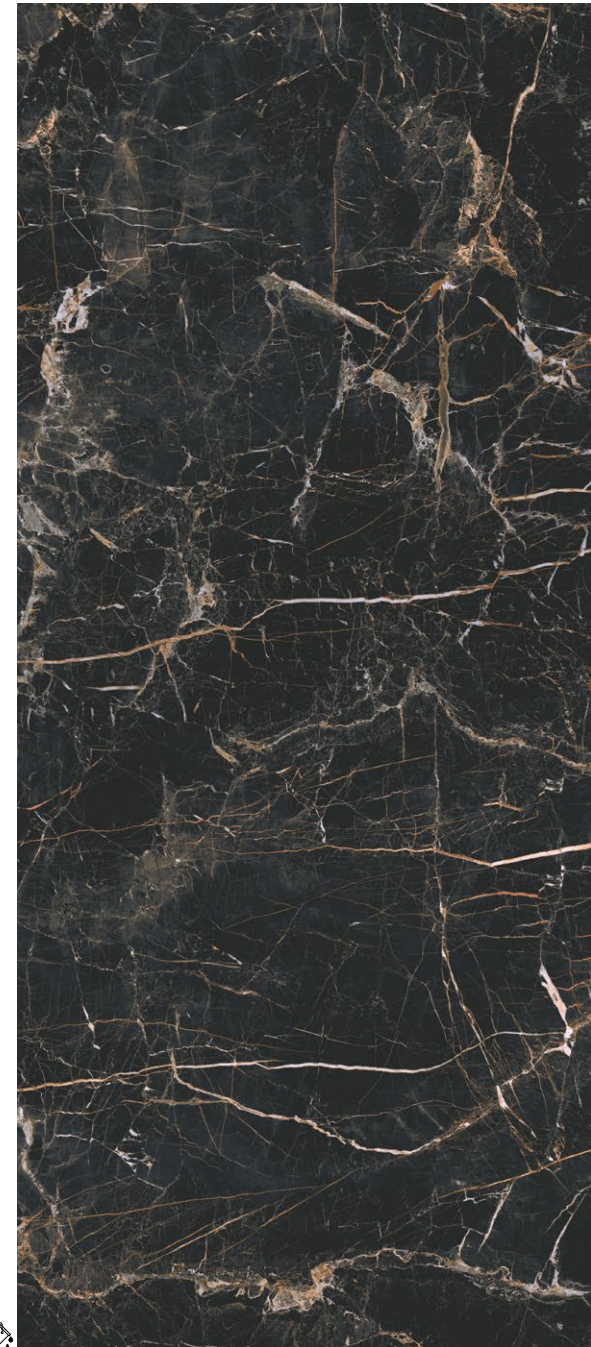

☞ 0,6  
R9  
PEI ●●●○○  
✂ 8

59,7 × 119,7 cm  
| 45456

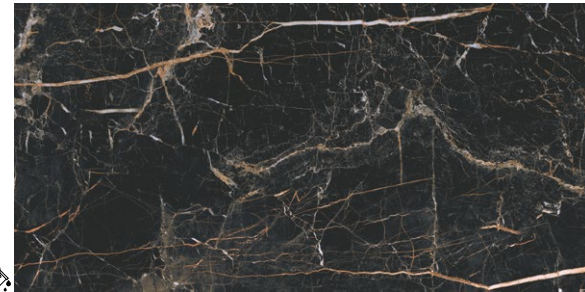

☞ 0,8  
R9  
PEI ●●●○○  
✂ 40

59,7 × 59,7 cm  
| 45258

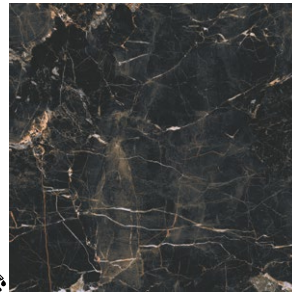

☞ 0,8  
R9  
PEI ●●●○○  
✂ 80

119,7 × 119,7 cm  
| 45630

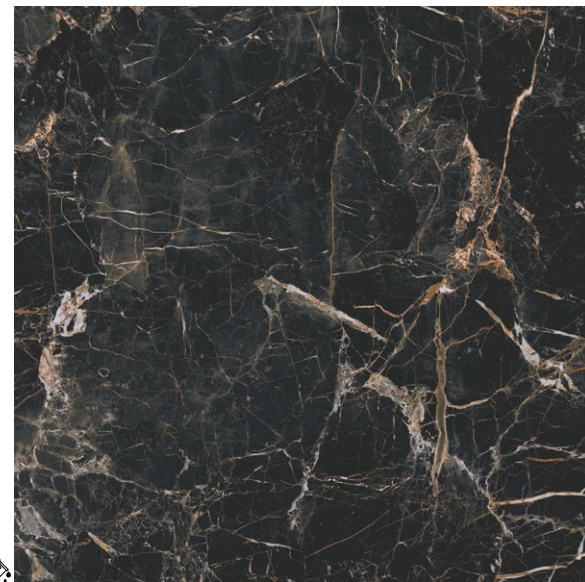

☞ 0,8  
R9  
PEI ●●●○○  
✂ 8

mozaika / мозаика / мозаїка

29,7 × 29,7 cm  
| 39546

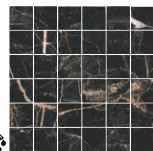

☞ 0,8  
R10  
PEI ●●●○○

sokół / цоколь / цоколь

8 × 59,7 cm  
| 39362



☞ 0,8

poler / полир / полир

119,7 × 279,7 cm  
| 47542

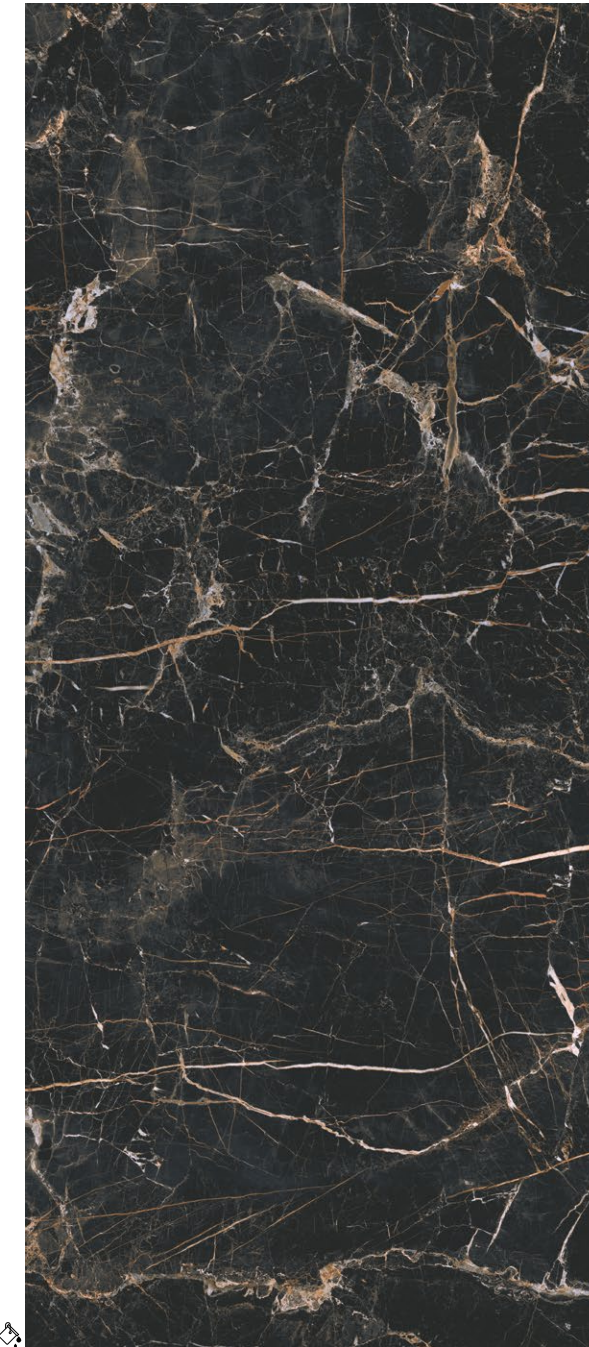

☞ 0,6  
PEI ●●●○○  
✂ 8

59,7 × 119,7 cm  
| 46651

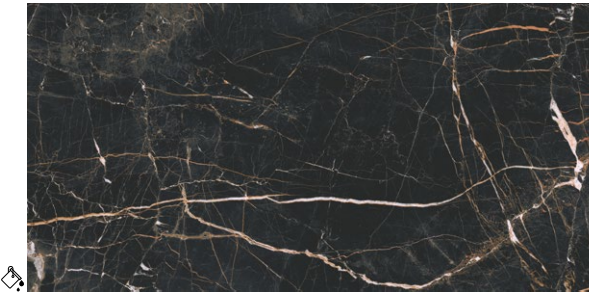

☞ 0,8  
PEI ●●●○○  
✂ 40

59,7 × 59,7 cm  
| 46866

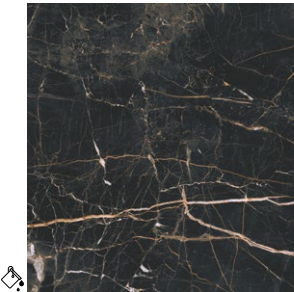

☞ 0,8  
PEI ●●●○○  
✂ 80

119,7 × 119,7 cm  
| 47061

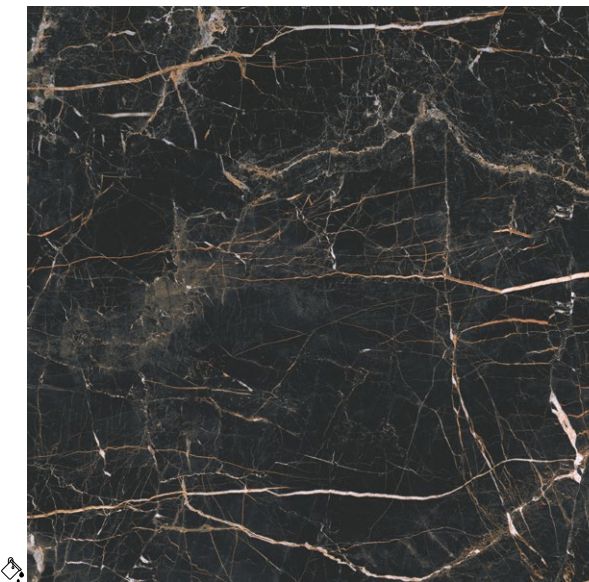

☞ 0,8  
PEI ●●●○○  
✂ 8

mozaika / мозаика / мозаїка

29,7 × 29,7 cm  
| 39638

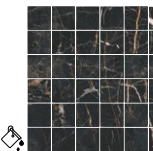

☞ 0,8  
PEI ●●●○○

sokół / цоколь / цоколь

8 × 59,7 cm  
| 39454



☞ 0,8

**Pakowanie / Упаковка / Упаковка**

|   | 8×59,7×0,8 | 29,7×29,7×0,8 | 59,7×59,7×0,8 | 59,7×119,7×0,8 | 119,7×119,7×0,8 | 119,7×279,7×0,6 |
|---|------------|---------------|---------------|----------------|-----------------|-----------------|
| Sztuk w opak. / Количество штук в коробке / Штук в упаковке                   | 8          | 5             | 4             | 2              | 1               | *               |
| m <sup>2</sup> w opak. / m <sup>2</sup> в коробке / m <sup>2</sup> в упаковке | -          | -             | 1,43          | 1,43           | 1,43            | *               |
| Waga opak. [kg] / Вес упаковки [кг] / Вес упаковки [кг]                       | 7,5        | 9,15          | 27,3          | 27,31          | 27,31           | *               |

\* Плитки pakowane są w skrzynie. Więcej informacji w tabeli na stronie nr 114. / Плитки упакованы в ящики. Больше информации в таблице на странице 114. / Плитка пакується в коробки. Більше інформації в таблиці на сторінці 114.



Inspiracja / Вдохновение / Інспірації

# BETON

БЕТОН | БЕТОН

## Minimalizm w nowoczesnej odsłonie

Beton jest obecnie jednym z najmodniejszych materiałów używanych w aranżacji wnętrz. Doskonale prezentuje się w loftowych, industrialnych pomieszczeniach, ale także w przytulnej, przełamanej ciepłymi dodatkami przestrzeni. Niezmiennie uwielbiany przez minimalistów, doceniany przez projektantów wnętrz przykuwa uwagę, budzi podziw i zrywa z rutyną, dając szerokie spektrum możliwości aranżacyjnych.

## Минимализм в современной версии

Бетон в настоящее время является одним из самых модных материалов, используемых в дизайне интерьера. Он отлично смотрится в лофтовых, промышленных помещениях, а также в уютном, украшенном теплыми аксессуарами, пространстве. Неизменно обожаемый минималистами, ценимый дизайнерами интерьера, он привлекает внимание, вызывает восхищение и избавляет от рутины, предоставляя широкий спектр возможностей обустройства.

## Мінімалізм в сучасній версії

Бетон нині є одним з наймодніших матеріалів, використовуваних в дизайні інтер'єру. Він відмінно виглядає в лофтових, індустріальних приміщеннях, а також в затишному, прикрашеному теплими аксесуарами, просторі. Незмінно обожнюваний мінімалістами, цінований дизайнерами інтер'єру, він привертає увагу, викликає захоплення і позбавляє від рутини, надаючи широкий спектр можливостей облаштування.



Surowa maestria  
Строгое искусство / Суворе мистецтво

# SOFTCEMENT

W gusta pasjonatów minimalistycznych wnętrz trafi faktura betonu, która stała się inspiracją dla płytek z kolekcji Softcement. Ciekawa struktura oraz patchworkowe akcenty kolekcji to mieszanka kilku trendów wnętrzarskich, tworzących ciekawą i spójną kompozycję. Imitacja betonu w trzech odcieniach szarości, w połączeniu z niezwykle efektownymi dekorami i płytkami z nadrukiem imitującym strukturę 3D, nada każdemu wnętrzu innego charakteru. Softcement to kolekcja skierowana do wszystkich, którzy czerpią energię z harmonii subtelnego i spójnego wnętrza.

Любителям минимализма в интерьере понравится фактура бетона, которая стала вдохновением для плитки из коллекции Softcement. Интересная структура и акценты в стиле пэчворк коллекции представляют собой смесь нескольких тенденций интерьера, создающую интересную и гармоничную композицию. Имитация бетона в трех оттенках серого в сочетании с чрезвычайно эффектным декором и плиткой с принтом, имитирующим трехмерную структуру, придаст каждому интерьеру свой характер. Softcement – это коллекция, предназначенная для всех, кто черпает энергию из гармонии тонкого и гармоничного интерьера.









Любителям мінімалізму в інтер'єрі сподобається фактура бетону, яка стала натхненням для плитки з колекції Softcement. Цікава структура і акценти в стилі пачворк колекції є сумішшю декількох тенденцій інтер'єру, що створює цікаву і гармонійну композицію. Імітація бетону в трьох відтінках сірого у поєднанні з надзвичайно ефектним декором і плиткою з принтом, що імітує тривимірну структуру, надасть кожному інтер'єру свій характер. Softcement – це колекція, призначена для усіх, хто черпає енергію з гармонії тонкого і гармонійного інтер'єру.

## KOLORY ЦВЕТА / КОЛЬОРИ

white  
silver  
graphite

## FORMATY РАЗМЕРЫ / РОЗМІРИ

120 x 280  
120 x 120  
60 x 120  
30 x 120  
60 x 60

-  płytki ścienna / настенная плитка / настінна плитка
-  płytki podłogowa / напольная плитка / плитка на підлогу
-  podbarwiana masa / окрашенная масса / забарвлена маса
-  mrozoodporna / морозостойкая / морозостійка
-  gres / керамогранит / грес
-  rektyfikowana / ректифицированная / ректифікована
-  powierzchnia matowa / матовая поверхность / матова поверхня
-  powierzchnia polerowana / полированная поверхность / полірована поверхня



Matowa lub polerowana powierzchnia gresu o delikatnej strukturze pozwoli na zaaranżowanie dużych powierzchni ścian i podłóg, ale również na wykorzystanie wyrazistych dekorów jako patchworkowej dekoracji wybranych elementów przestrzeni.

Матовая или полированная поверхность керамогранитной плитки с тонкой структурой позволит вам обустроить большие поверхности стен и полов, а также использовать выразительный декор в качестве пэчворка для украшения отдельных элементов пространства.

Матова або полірована поверхня керамогранітної плитки з тонкою структурою дозволить вам облаштувати великі поверхні стін і підлог, а також використати виразний декор в якості пачворка для прикраси окремих елементів простору.



Zestawienie płytek bazowych i dekorów z kolekcji Softcement doskonale prezentuje się w nowoczesnych łazienkach i kuchniach.

Сочетание базовой плитки и декора из коллекции Softcement отлично смотрится в современных ваннных комнатах и кухнях.

Поєднання базової плитки і декору з колекції Softcement відмінно виглядає в сучасних ванних кімнатах і кухнях.



**SOFTCEMENT** graphite



Nowoczesność, minimalizm i harmonia nigdy nie były bliżej.  
Wyjątkowa kolekcja Softcement to wariacja na temat piękna  
drzemiącego w surowej estetyce betonu.

Современность, минимализм и гармония никогда не были столь  
близки. Уникальная коллекция Softcement представляет собой  
вариацию на тему красоты, скрытой в строгой эстетике бетона.

Сучасність, мінімалізм і гармонія ніколи не були так близькі.  
Унікальна колекція Softcement є варіацією на тему краси,  
прихованої в строгій естетиці бетону.



**SOFTCEMENT** silver

# Softcement

white - mat / мат / мат

119,7 × 119,7 cm  
| 45715



☞ 0,8  
☞ R9  
PEI ●●●●○  
☞ 12

59,7 × 119,7 cm  
| 45531



☞ 0,8  
☞ R9  
PEI ●●●●○  
☞ 24

29,7 × 119,7 cm  
| 45098



☞ 0,8  
☞ R9  
PEI ●●●●○  
☞ 48

mozaika / мозаика / мозаика

29,7 × 29,7 cm  
| 39584

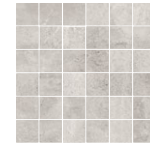

☞ 0,8  
☞ R10  
PEI ●●●●○

59,7 × 59,7 cm  
| 45333



☞ 0,8  
☞ R9  
PEI ●●●●○  
☞ 48

dekor / декор / декор

geo

29,7 × 119,7 cm  
| 45128



☞ 0,8  
☞ R9  
PEI ●●●●○  
☞ 12

flower

29,7 × 119,7 cm  
| 45111



☞ 0,8  
☞ R9  
PEI ●●●●○  
☞ 12

sokół / цоколь / цоколь

8 × 59,7 cm  
| 39409



☞ 0,8

dekor / декор / декор

59,7 × 59,7 cm patchwork  
| 48006



☞ 0,8  
☞ R9  
PEI ●●●●○  
☞ 12

119,7 × 279,7 cm  
| 45890



☞ 0,6  
☞ R9  
PEI ●●●●○  
☞ 8

white - poler / полир / полир

119,7 × 119,7 cm  
| 47146



☞ 0,8  
PEI ●●●●○  
☞ 12

59,7 × 119,7 cm  
| 46767



☞ 0,8  
PEI ●●●●○  
☞ 24

29,7 × 119,7 cm  
| 47382



☞ 0,8  
PEI ●●●●○  
☞ 48

mozaika / мозаика / мозаика

29,7 × 29,7 cm  
| 39676

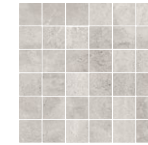

☞ 0,8  
PEI ●●●●○

59,7 × 59,7 cm  
| 46941



☞ 0,8  
PEI ●●●●○  
☞ 48

dekor / декор / декор

geo

29,7 × 119,7 cm  
| 47412



☞ 0,8  
PEI ●●●●○  
☞ 12

flower

29,7 × 119,7 cm  
| 47405



☞ 0,8  
PEI ●●●●○  
☞ 12

sokół / цоколь / цоколь

8 × 59,7 cm  
| 39492



☞ 0,8

dekor / декор / декор

59,7 × 59,7 cm patchwork  
| 48068



☞ 0,8  
PEI ●●●●○  
☞ 12

119,7 × 279,7 cm  
| 47627



☞ 0,6  
PEI ●●●●○  
☞ 8

| Pakowanie / Упаковка / Упаковка   | 8×59,7×0,8 | 29,7×29,7×0,8 | 59,7×59,7×0,8 | 29,7×119,7×0,8 | 59,7×119,7×0,8 | 119,7×119,7×0,8 | 119,7×279,7×0,6 |
|---|------------|---------------|---------------|----------------|----------------|-----------------|-----------------|
| Sztuk w opak. / Количество штук в коробке / Штук в упаковке                   | 8          | 5             | 4             | 4              | 2              | 1               | *               |
| m <sup>2</sup> w opak. / m <sup>2</sup> в коробке / m <sup>2</sup> в упаковке | -          | -             | 1,43          | 1,42           | 1,43           | 1,43            | *               |
| Waga opak. [kg] / Вес упаковки [кг] / Вес упаковки [кг]                       | 7,5        | 9,15          | 27,3          | 27,1           | 27,31          | 27,31           | *               |

\* Płytki pakowane są w skrzynie. Więcej informacji w tabeli na stronie nr 114. / Плитки упакованы в ящики. Больше информации в таблице на странице 114. / Плитка пакується в коробки. Більше інформації в таблиці на сторінці 114.

☞ R9 - antypoślizgowość / противоскольжение / протишклизька ☞ - grubość płytki / толщина плитки / товщина плитки

PEI - klasa ścieralności / класс истираемости / клас стійкості до стирання ☞ 15 - liczba twarzy / разнообразие графики / кількість лицевих сторін

# Softcement

silver - mat / мат / мат

119,7 × 119,7 cm  
| 45739



0,8  
R9  
PEI ●●●●○  
12

59,7 × 119,7 cm  
| 45555



0,8  
R9  
PEI ●●●●○  
24

29,7 × 119,7 cm  
| 45135



0,8  
R9  
PEI ●●●●○  
48

mozaika / мозаика / мозаика

29,7 × 29,7 cm  
| 39591

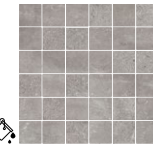

0,8  
R10  
PEI ●●●●○

59,7 × 59,7 cm  
| 45357



0,8  
R9  
PEI ●●●●○  
48

dekor / декор / декор

geo

29,7 × 119,7 cm  
| 45166



0,8  
R9  
PEI ●●●●○  
12

flower

29,7 × 119,7 cm  
| 45159



0,8  
R9  
PEI ●●●●○  
12

119,7 × 279,7 cm  
| 45913



0,6  
R9  
PEI ●●●●○  
8

sokół / цоколь / цоколь

8 × 59,7 cm  
| 39416



0,8

dekor / декор / декор

59,7 × 59,7 cm patchwork  
| 48020



0,8  
R9  
PEI ●●●●○  
12

silver - poler / полир / полир

119,7 × 119,7 cm  
| 47160



0,8  
PEI ●●●●○  
12

59,7 × 119,7 cm  
| 46781



0,8  
PEI ●●●●○  
24

29,7 × 119,7 cm  
| 47429



0,8  
PEI ●●●●○  
48

mozaika / мозаика / мозаика

29,7 × 29,7 cm  
| 39683

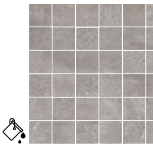

0,8  
PEI ●●●●○

59,7 × 59,7 cm  
| 46965



0,8  
PEI ●●●●○  
48

dekor / декор / декор

geo

29,7 × 119,7 cm  
| 47450



0,8  
PEI ●●●●○  
12

flower

29,7 × 119,7 cm  
| 47443



0,8  
PEI ●●●●○  
12

119,7 × 279,7 cm  
| 47641



0,6  
PEI ●●●●○  
8

sokół / цоколь / цоколь

8 × 59,7 cm  
| 39508



0,8

dekor / декор / декор

59,7 × 59,7 cm patchwork  
| 48082









0,8  
PEI ●●●●○  
12

| Pakowanie / Упаковка / Упаковка   | 8×59,7×0,8 | 29,7×29,7×0,8 | 59,7×59,7×0,8 | 29,7×119,7×0,8 | 59,7×119,7×0,8 | 119,7×119,7×0,8 | 119,7×279,7×0,6 |
|---|------------|---------------|---------------|----------------|----------------|-----------------|-----------------|
| Sztuk w opak. / Количество штук в коробке / Штук в упаковке                   | 8          | 5             | 4             | 4              | 2              | 1               | *               |
| m <sup>2</sup> w opak. / m <sup>2</sup> в коробке / m <sup>2</sup> в упаковке | -          | -             | 1,43          | 1,42           | 1,43           | 1,43            | *               |
| Waga opak. [kg] / Вес упаковки [кг] / Вес упаковки [кг]                       | 7,5        | 9,15          | 27,3          | 27,1           | 27,31          | 27,31           | *               |

\* Płytki pakowane są w skrzynie. Więcej informacji w tabeli na stronie nr 114. / Плитки упакованы в ящики. Больше информации в таблице на странице 114. / Плитка пакується в коробки. Більше інформації в таблиці на сторінці 114.



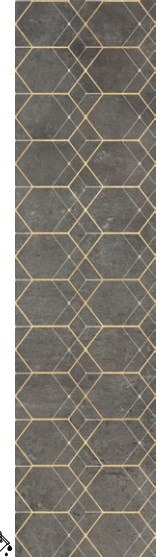



# Softcement

graphite - mat / мат / мат

|  |   |  |  |   |
|--|---|--|--|---|
| <p>119,7 × 119,7 cm<br/>  45753</p>  <p>0,8<br/>R9<br/>PEI ●●●○○<br/>12</p> | <p>59,7 × 119,7 cm<br/>  45759</p>  <p>0,8<br/>R9<br/>PEI ●●●○○<br/>24</p> | <p>29,7 × 119,7 cm<br/>  45173</p>  <p>0,8<br/>R9<br/>PEI ●●●○○<br/>48</p> | <p>mozaika / мозаика / мозаика</p> <p>29,7 × 29,7 cm<br/>  39607</p>  <p>0,8<br/>R10<br/>PEI ●●●○○</p> <p>59,7 × 59,7 cm<br/>  45371</p>  <p>0,8<br/>R9<br/>PEI ●●●○○<br/>48</p> | <p>dekor / декор / декор</p> <p>geo</p> <p>29,7 × 119,7 cm<br/>  45203</p>  <p>0,8<br/>R9<br/>PEI ●●●○○<br/>12</p> <p>flower</p> <p>29,7 × 119,7 cm<br/>  45197</p>  <p>0,8<br/>R9<br/>PEI ●●●○○<br/>12</p> |
|--|---|--|--|---|

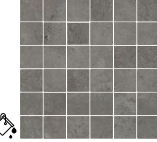
|   |  |
|---|--|
| <p>119,7 × 279,7 cm<br/>  45937</p>  <p>0,6<br/>R9<br/>PEI ●●●○○<br/>8</p> | <p>sołó / цоколь / цоколь</p> <p>8 × 59,7 cm<br/>  39423</p>  <p>0,8</p> <p>dekor / декор / декор</p> <p>59,7 × 59,7 cm patchwork<br/>  48044</p>  <p>0,8<br/>R9<br/>PEI ●●●○○<br/>12</p> |
|---|--|

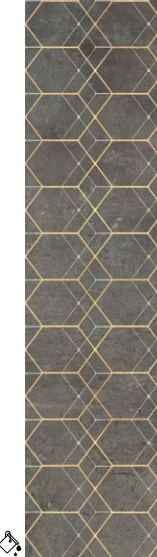
graphite - poler / полир / полир

|   |  |  |   |   |
|---|--|--|---|---|
| <p>119,7 × 119,7 cm<br/>  47184</p>  <p>0,8<br/>PEI ●●●○○<br/>12</p> | <p>59,7 × 119,7 cm<br/>  46804</p>  <p>0,8<br/>PEI ●●●○○<br/>24</p> | <p>29,7 × 119,7 cm<br/>  47467</p>  <p>0,8<br/>PEI ●●●○○<br/>48</p> | <p>mozaika / мозаика / мозаика</p> <p>29,7 × 29,7 cm<br/>  39690</p>  <p>0,8<br/>PEI ●●●○○</p> <p>59,7 × 59,7 cm<br/>  46989</p>  <p>0,8<br/>PEI ●●●○○<br/>48</p> | <p>dekor / декор / декор</p> <p>geo</p> <p>29,7 × 119,7 cm<br/>  47498</p>  <p>0,8<br/>PEI ●●●○○<br/>12</p> <p>flower</p> <p>29,7 × 119,7 cm<br/>  47481</p>  <p>0,8<br/>PEI ●●●○○<br/>12</p> |
|---|--|--|---|---|

|   |   |
|---|---|
| <p>119,7 × 279,7 cm<br/>  47665</p>  <p>0,6<br/>PEI ●●●○○<br/>8</p> | <p>sołó / цоколь / цоколь</p> <p>8 × 59,7 cm<br/>  39515</p>  <p>0,8</p> <p>dekor / декор / декор</p> <p>59,7 × 59,7 cm patchwork<br/>  48105</p>  <p>0,8<br/>PEI ●●●○○<br/>12</p> |
|---|---|

| Pakowanie / Упаковка / Упаковка   | 8×59,7×0,8 | 29,7×29,7×0,8 | 59,7×59,7×0,8 | 29,7×119,7×0,8 | 59,7×119,7×0,8 | 119,7×119,7×0,8 | 119,7×279,7×0,6 |
|---|------------|---------------|---------------|----------------|----------------|-----------------|-----------------|
| Sztuk w opak. / Количество штук в коробке / Штук в упаковке                   | 8          | 5             | 4             | 4              | 2              | 1               | *               |
| m <sup>2</sup> w opak. / m <sup>2</sup> в коробке / m <sup>2</sup> в упаковке | -          | -             | 1,43          | 1,42           | 1,43           | 1,43            | *               |
| Waga opak. [kg] / Вес упаковки [кг] / Вес упаковки [кг]                       | 7,5        | 9,15          | 27,3          | 27,1           | 27,31          | 27,31           | *               |

\* Płytki pakowane są w skrzynie. Więcej informacji w tabeli na stronie nr 114. / Плитки упакованы в ящики. Больше информации в таблице на странице 114. / Плитка пакується в коробки. Більше інформації в таблиці на сторінці 114.



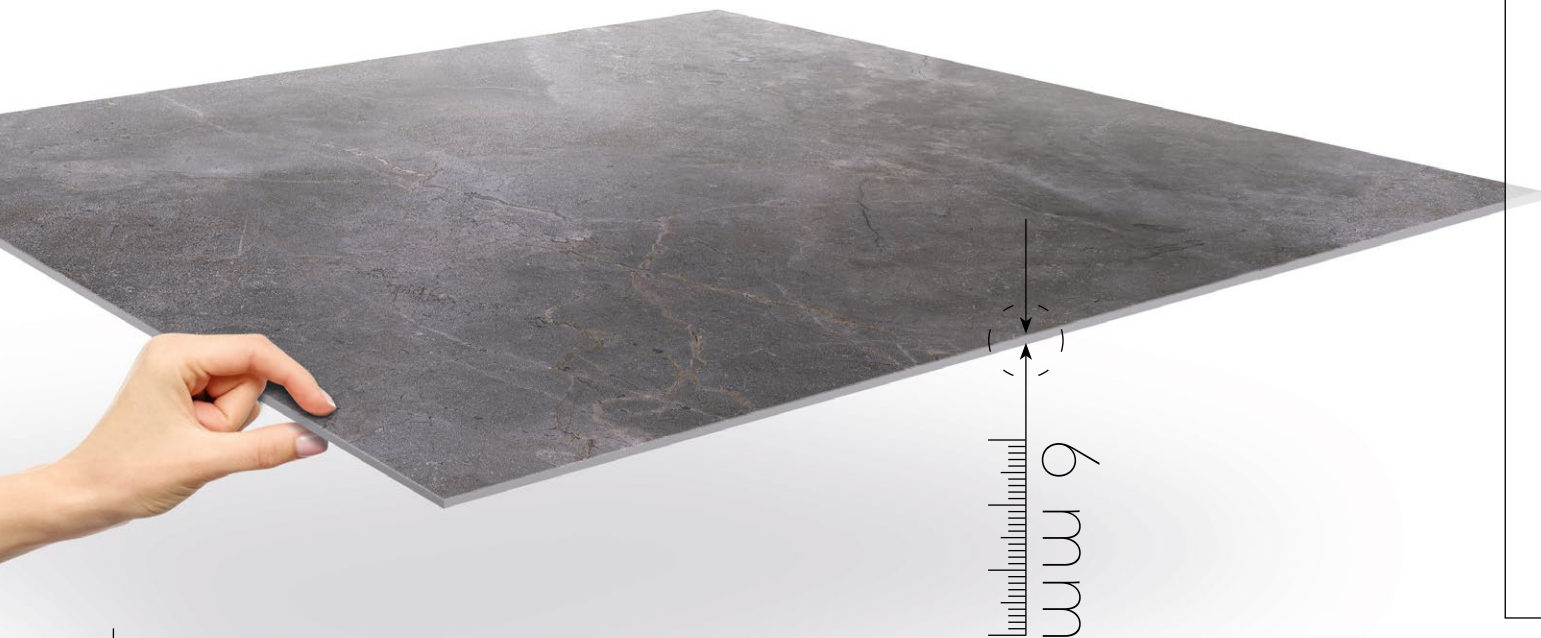

| WŁAŚCIWOŚCI           |   |
|-----------------------|---|
| SIŁA ŁAMIĄCA > 1300 N | WYTRZYMAŁOŚĆ NA ZGINANIE $\geq 45 \text{ N/mm}^2$ |
| MROZOODPORNE          | OGNIODPORNE                                       |
| WODOODPORNE           | ODPORNE NA SZOK TERMICZNY                         |
| ODPORNE NA CHEMIĘ     | ODPORNE NA PALNIENIE                              |

| СВОЙСТВА / ВЛАСТИВОСТІ                   |   |
|--|---|
| СИЛА ИЗЛОМА / СИЛА ЗЛАМУ > 1300 N        | ПРОЧНОСТЬ НА ИЗГИБ / МІЦНІСТЬ НА ВИГІН $\geq 45 \text{ N/mm}^2$ |
| МОРЗОСТОЙКОСТЬ / МОРЗОСТІЙКІСТЬ          | ОГНЕСТОЙКОСТЬ / ВОГНЕСТІЙКІСТЬ                                  |
| ВОДОСТОЙКОСТЬ / ВОДОСТІЙКІСТЬ            | СТОЙКОСТЬ К ТЕРМОУДАРАМ / СТІЙКІСТЬ ДО ТЕМПЕРАТУРНИХ КОЛИВАНЬ   |
| ХИМИЧЕСКАЯ СТОЙКОСТЬ / ХІМІЧНА СТІЙКІСТЬ | ПЯТНОУСТОЙЧИВОСТЬ / СТІЙКІСТЬ ДО ПЛЯМ                           |

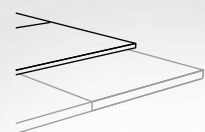

### Możliwość instalacji płytek na istniejących powierzchniach\*

- > uniknięcie kosztów związanych z usunięciem starych materiałów
- > oszczędność czasu

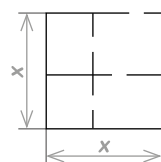

### Lepsze wykorzystanie przestrzeni użytkowej

- > większe możliwości na etapie projektowania
- > łatwe dopasowanie do istniejącej posadzki np. paneli podłogowych

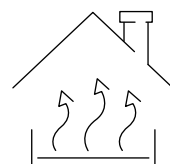

### Wydajniejsze ogrzewanie

- > szybsze oddawanie ciepła z ogrzewania podłogowego i ściennego
- > wzrost wydajności instalacji grzewczej
- > większa oszczędność (save money)

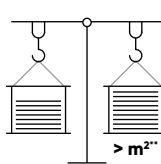

### Waga / Objętość

- > oszczędności w kosztach transportu
- > wydajniejszy transport
- > mniejsze potrzeby magazynowe
- > lżejsze płytki = łatwiejszy montaż

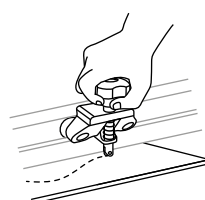

### Łatwiejsza obróbka / cięcie

- > prostsze cięcie płytek
- > efektywniejszy montaż
- > brak krzywizn
- > możliwość wycinania bardziej skomplikowanych elementów



### Ochrona środowiska / Zrównoważony biznes

- > produkt w 100% naturalny
- > znacznie mniej energii wykorzystanej w produkcji
- > niższa emisja CO<sub>2</sub> w produkcji
- > zmniejszenie ilości usuwanych i transportowanych materiałów przy kładzeniu płytek na istniejących powierzchniach
- > mniej zużytego paliwa w transporcie dzięki niższej wadze płytek

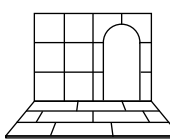

### Wiele możliwości zastosowań

- > ściany, podłogi
- > przestrzenie na planie łuku, dzięki zwiększonej elastyczności
- > możliwość wykończenia trudno dostępnych wnęk, wind, schodków

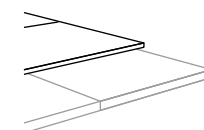

### Возможность укладки плиток на существующих поверхностях\* / Можливість укладання плиток на існуючих поверхнях\*

- > избежание расходов, связанных с устраниением старых материалов / уникнути витрат, пов'язаних з усуненням старих матеріалів
- > экономия времени / економія часу

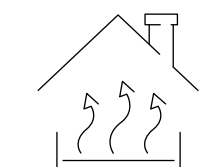

### Более эффективный обогрев / Більш ефективний обігрів

- > более быстрая отдача тепла при половом и стенном обогреве / більш швидка віддача тепла при обігріві стін та підлоги
- > рост эффективности системы отопления / зростання ефективності системи опалення
- > большая экономия (save money) / велика економія (save money)

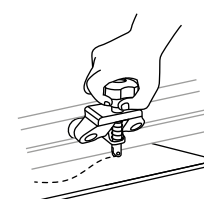

### Более легкая обработка / резание / Більш легка обробка / різання

- > более простое резание плиток / більш просте різання плиток
- > более производительная установка / більш продуктивний монтаж
- > отсутствие кривизны / відсутність кривизни
- > возможность вырезания более сложных элементов / можливість вирізання більш складних елементів

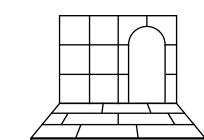

### Много возможностей применения / Багато можливостей застосування

- > стены, полы / стіни, підлоги
- > арочные пространства, благодаря повышенной гибкости / арочні простору, завдяки підвищеній гнучкості
- > возможность отделки трудно доступных ниш, лифтов, внутренних пространств / можливість обробки важкодоступних ніш, ліфтів, внутрішніх просторів

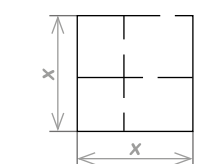

### Лучшее использование полезного пространства / Краще використання корисного простору

- > большие возможности на этапе проектирования / великі можливості на етапі проектування
- > легкая подгонка к существующему полу, напр., ламинату / легка підгонка до існуючої підлоги, напр., ламінату

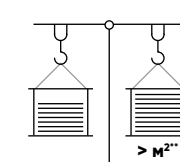

### Вес / Объем / Вага / Обсяг

- > экономия транспортных расходов / економія транспортних витрат
- > более эффективная транспортировка / більш ефективна при транспортуванні
- > меньшие складские потребности / менші складські потреби
- > более легкие плитки = более простой монтаж / легші плитки = простіший монтаж

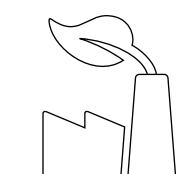

### Охрана окружающей среды / Сбалансированный бизнес / Охорона навколишнього середовища / Збалансований бізнес

- > продукт 100% натуральный / продукт 100% натуральний
- > гораздо меньший расход энергии при производстве / набагато менша витрата енергії при виробництві
- > более низкий выброс CO<sub>2</sub> при производстве / більш низький викид CO<sub>2</sub> при виробництві
- > уменьшение количества удаляемых и транспортируемых материалов при укладке плиток на существующих поверхностях / зменшення кількості видалення і матеріалів, що транспортуються при укладанні плиток на існуючих поверхнях
- > меньше потребляемого при транспортировке топлива, благодаря меньшему весу плиток / менше споживання палива під час транспортування, завдяки меншій вазі плиток

\* należy pamiętać o odpowiedniej chemii budowlanej (dedykowane kleje), która wzmocni pierwszą warstwę  
\*\* więcej m<sup>2</sup> płytek 6 mm w transporcie w porównaniu do grubszych płytek, przy zachowaniu tej samej wagi

\* следует помнить о соответствующей строительной химии (специальные клеи), которая укрепит первый слой / слід пам'ятати про відповідність будівельної хімії (спеціальні клеї), яка зміцнить перший шар  
\*\* больше м<sup>2</sup> плиток толщиной 6 мм при транспортировке, по сравнению с плитками большей толщины, при одинаковом весе / більше м<sup>2</sup> плиток товщиною 6 мм при транспортуванні, в порівнянні з плитками більшої товщини, при однаковій вазі

## WYMIARY I PAKOWANIE

Размеры и упаковка / Розміри і упаковка

### □ 19,3 x 239,7 x 0,6

| Pakowanie / Упаковка / Упаковка   | Skrzynia<br>паллета / палітра |
|---|-------------------------------|
| sztuk w skrzyni / штук на паллете / кількість на палеті                         | 150                           |
| m <sup>2</sup> w skrzyni / m <sup>2</sup> на паллете / m <sup>2</sup> на палеті | 69                            |
| waga skrzyni [kg] / вес паллеты [кг] / вага палети [кг]                         | 1120                          |
| wymiary skrzyni [mm] / размеры паллеты [мм] / розміри на палеті [мм]            | 2600x1300x380                 |
| mrozoodporna / морозостойкость / морозостійка                                   | ✓                             |

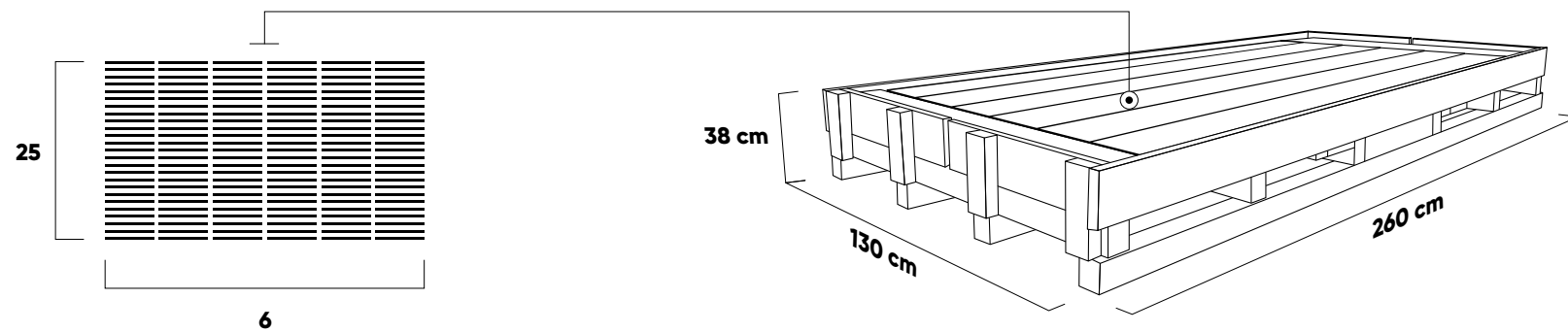

### □ 119,7 x 279,7 x 0,6

| Pakowanie / Упаковка / Упаковка   | A-Frame       | Skrzynia<br>паллета / палітра |
|---|---------------|-------------------------------|
| sztuk w skrzyni / штук на паллете / кількість на палеті                         | 38            | 25                            |
| m <sup>2</sup> w skrzyni / m <sup>2</sup> на паллете / m <sup>2</sup> на палеті | 127,3         | 83,75                         |
| waga skrzyni [kg] / вес паллеты [кг] / вага палети [кг]                         | 1980          | 1441                          |
| wymiary skrzyni [mm] / размеры паллеты [мм] / розміри на палеті [мм]            | 2900x1479x750 | 3550x1750x300 (±30)           |
| mrozoodporna / морозостойкость / морозостійка                                   | ✓             | ✓                             |

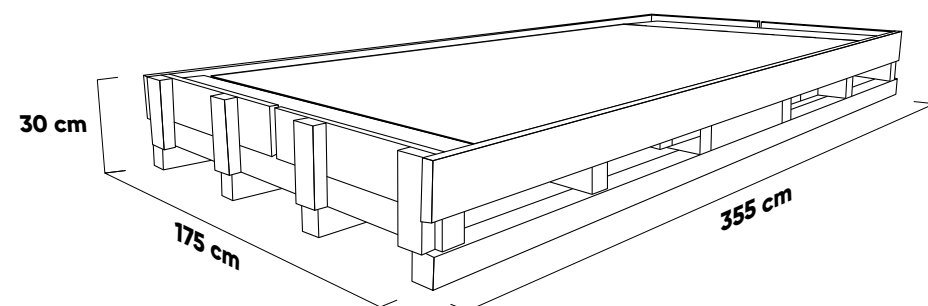
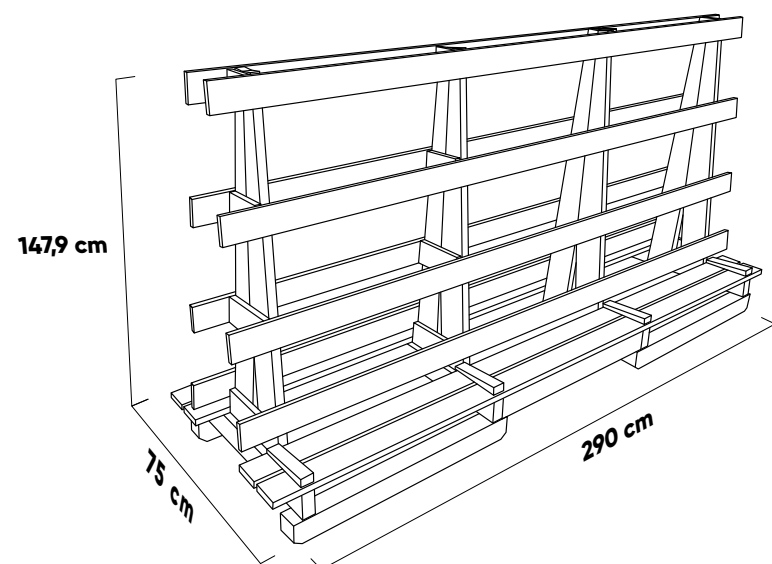

## WYMIARY I PAKOWANIE

Размеры и упаковка / Розміри і упаковка

### □ Inspiracja drewno / Вдохновение дерево / Інспірації деревина

| Pakowanie / Упаковка / Упаковка   | 11x60x0,8 | 19,3x120,2x0,6 | 19,3x159,7x0,6 |
|---|-----------|----------------|----------------|
| sztuk w opak. / количество штук в коробке / штук в упаковці   | 11        | 6              | 6              |
| m <sup>2</sup> w opak. / m <sup>2</sup> в коробке / m <sup>2</sup> в упаковці                             | 0,72      | 1,39           | 1,85           |
| waga opak. [kg] / вес упаковки [кг] / вес упаковки [кг]   | 15,98     | 20,6           | 27,4           |
| m <sup>2</sup> na palecie / m <sup>2</sup> на поддоне / m <sup>2</sup> а піддоні                          | 57,6      | 66,72          | 59,2           |
| liczba pudełek na palecie (szt.) / количество коробок на поддоне (шт) / кількість коробок на піддоні (шт) | 80        | 48             | 32             |
| waga palety [kg] / вес поддона [кг] / вага піддону [кг]   | 1304      | 1009           | 902            |
| mrozoodporna / морозостойкость / морозостійка   | ✓         | ✓              | ✓              |

### □ Inspiracja marmur | beton / Вдохновение мрамор | бетон / Інспірації мрамур | бетон

| Pakowanie / Упаковка / Упаковка   | 8x59,7x0,8 | 29,7x29,7x0,8 | 59,7x59,7x0,8 | 29,7x119,7x0,8 | 59,7x119,7x0,8 | 119,7x119,7x0,8 |
|---|------------|---------------|---------------|----------------|----------------|-----------------|
| sztuk w opak. / количество штук в коробке / штук в упаковці   | 8          | 5             | 4             | 4              | 2              | 1               |
| m <sup>2</sup> w opak. / m <sup>2</sup> в коробке / m <sup>2</sup> в упаковці                             | -          | -             | 1,43          | 1,42           | 1,43           | 1,43            |
| waga opak. [kg] / вес упаковки [кг] / вес упаковки [кг]   | 7,5        | 9,15          | 27,3          | 27,1           | 27,31          | 27,31           |
| m <sup>2</sup> na palecie / m <sup>2</sup> на поддоне / m <sup>2</sup> а піддоні                          | -          | -             | 45,76         | 56,8           | 47,19          | 42,9            |
| liczba pudełek na palecie (szt.) / количество коробок на поддоне (шт) / кількість коробок на піддоні (шт) | 112        | 48            | 32            | 40             | 33             | 30              |
| waga palety [kg] / вес поддона [кг] / вага піддону [кг]   | 756        | 432           | 863           | 1080           | 890            | 855             |
| mrozoodporna / морозостойкость / морозостійка   | ✓          | ✓             | ✓             | ✓              | ✓              | ✓               |

## OZNACZENIA PŁYTEK

Опознавательные знаки / Маркування плиток

- Antypoślizgowość / противоскольжение / протиковзка
- Klasa ścieralności / класс истираемости / клас стійкості до стирання
- Płytko podłogowa / напольная плитка / плитка на підлогу
- Płytko ścienna / настенная плитка / настінна плитка
- Powierzchnia strukturalna / структурированная поверхность / структурна поверхня
- Grubość płytki / толщина плитки / товщина плитки
- Podbarwiana masa / окрашенная масса / забарвлена маса
- Kalibrowana / калиброванная плитка / калібрована
- Gres / керамогранит / грес
- Klinkier / клинкер / клінкер
- Powierzchnia matowa / матовая поверхность / матова поверхня
- Powierzchnia satynowa / поверхность сатиновая / поверхня сатинова
- Powierzchnia polerowana / полированная поверхность / полірована поверхня
- Mrozoodporna / морозостойкая / морозостійка
- 7 Różnorodność grafik / разнообразие графики / кількість лицевих сторін

W ramach jednej kolekcji nasze płytki posiadają nawet ponad 60 różnych grafik, by uniknąć tak zwanego efektu stempla (czyli niezamierzonej powtarzalności wzoru na malej powierzchni).

В рамках нашей коллекции плитка имеет даже более чем 60 различных графических узоров, чтобы избежать так называемого эффекта штампа (т.е. непреднамеренной повторяемости узора на небольшой площади).

У рамках однієї колекції наша плитка має навіть понад 60 різних візерунків, щоб уникнути так званого «ефекту штампу» (тобто ненавмисна повторюваність візерунка на невеликій поверхні).

# WŁAŚCIWOŚCI TECHNICZNE I NORMY

## Wartości według normy

PN EN 14411:2013-04 ANNEX H ORAZ DEKLAROWANE - KLINKIER

PN EN 14411:2013-04 ANNEX G ORAZ DEKLAROWANE - GRES

| WYMIAR I PŁASKOŚĆ POWIERZCHNI   |                             | WYMIAR NOMINALNY N |                       |
|---------------------------------|-----------------------------|--------------------|-----------------------|
|                                 |                             | 7 cm ≤ N < 15      | N ≥ 15 cm             |
| badania wg<br>PN-EN ISO 10545-2 | długość                     | ± 0,9 mm           | ± 0,6% i max ± 2,0 mm |
|                                 | szerokość                   | ± 0,9 mm           | ± 0,6% i max ± 2,0 mm |
|                                 | grubość                     | ± 0,5 mm           | ± 5% i max ± 0,5 mm   |
|                                 | odchylenie od kąta prostego | ± 0,75 mm          | ± 0,5% i max ± 2,0 mm |
|                                 | płaskość powierzchni        | ± 0,75 mm          | ± 0,5% i max ± 2,0 mm |

|  | WŁAŚCIWOŚCI FIZYCZNE  | PN – EN 14411:2013-04 ZAŁ. H oraz deklarowane   |   | PN – EN 14411:2013-04 ZAŁ. G oraz deklarowane   |   |
|--|---|---|---|---|---|
|  |   | WYMAGANIA   | ŚREDNIA WARTOŚĆ UZYSKIWANA  | WYMAGANIA   | ŚREDNIA WARTOŚĆ UZYSKIWANA  |
|  | Nasiąkliwość wodna, badania wg PN-EN ISO 10545-3  | 0,5% < E ≤ 3%   | 0,5% < E ≤ 2,6%   | E ≤ 0,5%  | 0,05% – 0,10%   |
|  | Siła łamiąca, badania wg PN-EN ISO 10545-4  | dla grubości < 7,5 mm – ≥ 700 N<br>dla grubości ≥ 7,5 mm – ≥ 1100 N                     | 850 N<br>2000 N   | dla grubości < 7,5 mm – ≥ 700 N<br>dla grubości ≥ 7,5 mm – ≥ 1300 N                     | 1300-1500 N<br>2000-2200 N  |
|  | Wytrzymałość na zginanie, badania wg PN-EN ISO 10545-4  | > 30 N / mm <sup>2</sup>  | 38 N / mm <sup>2</sup>  | > 35 N / mm <sup>2</sup>  | 40-50 N / mm <sup>2</sup>   |
|  | Odporność na ścieranie, badania wg PN-EN ISO 10545-7  | wg deklaracji producenta  | kl. 3 – 4   | wg deklaracji producenta  | kl. 3 – 5   |
|  | Mrozoodporność, badania wg PN-EN ISO 10545-12   | wymagana  | odporne   | wymagana  | odporne   |
|  | Odporność chemiczna, badania PN-EN ISO 10545-13,<br>– na kwasy i zasady o słabym stężeniu<br>– na kwasy i zasady o mocnym stężeniu<br>– na środki domowego użytku / sole do basenów | wg klasyfikacji producenta<br>– min. B  | – LA<br>– HA  | – wg klasyfikacji producenta<br>– min. B  | – LA<br>– HA<br>– A   |
|  | Antypoślizgowość, badania wg DIN 51130 + procedury uzupełniające  | wg deklaracji producenta  | powierzchnia gładka i rustykalna – R9 – R10<br>powierzchnia z ryflami – R11 | wg deklaracji producenta  | powierzchnia gładka i rustykalna – R9 – R10                           |
|  | Uwalnianie ołowiu i kadmu PN-EN ISO 10545-15  | wymaga dyrektywy Komisji 2005/31/WE ≤ 0,2 mg/litr dot. ołowiu ≤ 0,02 mg/litr dot. kadmu | Pb ołów < 0,1 mg/dm <sup>3</sup><br>Cd kadm < 0,02 mg/dm <sup>3</sup>       | wymaga dyrektywy Komisji 2005/31/WE ≤ 0,2 mg/litr dot. ołowiu ≤ 0,02 mg/litr dot. kadmu | Pb ołów < 0,1 mg/dm <sup>3</sup><br>Cd kadm < 0,02 mg/dm <sup>3</sup> |
|  | Promieniotwórczość naturalna, wg instrukcji ITB 455/2010  | brak wymagań  | poniżej dopuszczalnych wartości   | brak wymagań  | poniżej dopuszczalnych wartości                                       |
|  | Odporność na płomienie, badania wg PN-EN ISO 10545-14   | min. 3 kl.  | kl. 5   | min. 3 kl. (GL)   | kl. 5   |
|  | Odporność na pęknięcia włoskowate, badania wg PN-EN ISO 10545-11  | wymagana  | odporna   | wymagana  | odporna   |
|  | Odporność na szok termiczny, badania wg PN-EN ISO 10545-9   | wymagana  | odporna   | wymagana  | odporna   |

# ТЕХНИЧЕСКИЕ ХАРАКТЕРИСТИКИ И НОРМЫ / ТЕХНІЧНІ ПАРАМЕТРИ ТА СТАНДАРТИ

ЗНАЧЕНИЯ ПО СТАНДАРТУ PN – EN 14411 ПРИЛ. Н И ЗАЯВЛЕННЫЕ – КЛИНКЕР

ЗНАЧЕННЯ ЗА СТАНДАРТОМ PN EN 14411:2013-04 ANNEX H І ЗАДЕКЛАРОВАНІ – КЛІНКЕР













| РАЗМЕР И ПЛОСКОСТНОСТЬ ПОВЕРХНОСТИ / РОЗМІР ТА ПЛОСКІСТЬ ПОВЕРХНІ                                     |  | НОМИНАЛЬНЫЙ РАЗМЕР N / НОМІНАЛЬНИЙ РОЗМІР N |                       |
|---|--|---|-----------------------|
|   |  | 7 cm ≤ N < 15                               | N ≥ 15 cm             |
| испытания согласно<br>PN-EN ISO 10545-2<br>/ дослідження згідно<br>зі стандартом<br>PN-EN ISO 10545-2 | длина / довжина  | ± 0,9 мм                                    | ± 0,6% i max ± 2,0 мм |
|   | ширина / ширина  | ± 0,9 мм                                    | ± 0,6% i max ± 2,0 мм |
|   | толщина / товщина  | ± 0,5 мм                                    | ± 5% i max ± 0,5 мм   |
|   | отклонение от прямого угла / відхилення від прямого кута | ± 0,75 мм                                   | ± 0,5% i max ± 2,0 мм |
|   | плоскостность поверхности / плоскість поверхні           | ± 0,75 мм                                   | ± 0,5% i max ± 2,0 мм |

|  | ФИЗИЧЕСКИЕ СВОЙСТВА / ФІЗИЧНІ ПАРАМЕТРИ   | ТРЕБОВАНИЯ / ВИМОГИ   | СРЕДНЕЕ ПОЛУЧЕННОЕ ЗНАЧЕНИЕ / СЕРЕДНЄ ОТРИМУВАНЕ ЗНАЧЕННЯ   |
|--|---|---|---|
|  | Водопоглощение испытания согласно PN-EN ISO 10545-3 / Водопоглинання, дослідження згідно зі стандартом PN-EN ISO 10545-3  | 0,5% < E ≤ 3%   | 0,5% < E ≤ 2,6%   |
|  | Прочность на разрыв испытания согласно PN-EN ISO 10545-4 / Руїнівна сила, дослідження згідно зі стандартом PN-EN ISO 10545-4  | для толщины / для товщини < 7,5 мм - ≥ 700 Н<br>для толщины / для товщини ≥ 7,5 мм - ≥ 1100 Н   | 850 Н<br>2000 Н   |
|  | Прочность на изгиб испытания согласно PN-EN ISO 10545-4 / Міцність на згинання, дослідження згідно зі стандартом PN-EN ISO 10545-4  | > 30 Н / мм <sup>2</sup>  | 38 Н / мм <sup>2</sup>  |
|  | Устойчивость к истиранию испытания согласно PN-EN ISO 10545-7 / Стійкість до стирання, дослідження згідно зі стандартом PN-EN ISO 10545-7   | согласно декларации производителя / згідно з декларацією виробника  | клас 3 – 4  |
|  | Морозостойкость испытания согласно PN-EN ISO 10545-12 / Морозостійкість, дослідження згідно зі стандартом PN-EN ISO 10545-12  | требуемая / необхідна   | устойчивы / стійка  |
|  | Химическая стойкость испытания по PN-EN ISO 10545-13 – к кислотам и щелочам слабой концентрации – к кислотам и щелочам сильной концентрации – к бытовым средствам/солям для бассейнов / Хімічна стійкість, дослідження згідно зі стандартом PN-EN ISO 10545-13, – до дії кислот і солей малої концентрації, до дії кислот і солей сильної концентрації, до дії побутових хімічних речовин / солей для плавальних басейнів | согласно классификации производителя – мин. B / – згідно класифікації виробника – мин. B  | – LA<br>– HA  |
|  | Противоскользкие характеристики испытания в соответствии с DIN 51130 + дополнительные процедуры / Стійкість до ковзання, дослідження згідно зі стандартом DIN 51130 + додаткові процедури   | согласно декларации производителя / згідно з декларацією виробника  | гладкая поверхность и рустикальная – R9 – R10<br>поверхность с рифлением – R11<br>/ гладка поверхня і поверхня у рустикальному стилі – R9 – R10<br>поверхня з борознами R11 |
|  | Выделение свинца и кадмия PN-EN ISO 10545-15 / Вивільнення свинцю і кадмію PN-EN ISO 10545-15   | требования директивы Комиссии 2005/31/ЕС ≤ 0,2 мг/л для свинца ≤ 0,02 мг/л для кадмия / вимагає Директиви Комісії 2005/31/ЕС ≤ 0,2 мг/ літр щодо свинцю ≤ 0,02 мг/ літр щодо кадмію | свинцю < 0,1 мг/дм <sup>3</sup><br>кадмію < 0,02 мг/дм <sup>3</sup>   |
|  | Естественная радиоактивность ITB 455/2010 / Природна радіоактивність, згідно з інструкцією ITB 455/2010   | нет требований / немає вимог  | poniżej dopuszczalnych wartości / нижче допустимих значень  |
|  | Стойкость к загрязнению PN-EN ISO 10545-14 / Стійкість до забруднень, дослідження згідно зі стандартом PN-EN ISO 10545-14   | мин. 3 Кл (GL) / мин. 3 кл.   | клас 5  |
|  | Устойчивость к капиллярным трещинам, исследования согласно стандарту PN-EN ISO 10545-11 / Стійкість до капілярних тріщин, дослідження згідно зі стандартом PN-EN ISO 10545-11   | требуемая / необхідна   | устойчивы / стійка  |
|  | Устойчивость к перепаду температур, исследования согласно стандарту PN-EN ISO 10545-9 / Стійкість до перепаду температур, дослідження згідно зі стандартом PN-EN ISO 10545-9  | требуемая / необхідна   | устойчивы / стійка  |

# ТЕХНИЧЕСКИЕ ХАРАКТЕРИСТИКИ И НОРМЫ / ТЕХНІЧНІ ПАРАМЕТРИ ТА СТАНДАРТИ

ЗНАЧЕНИЯ ПО СТАНДАРТУ PN – EN 14411 ПРИЛ. G И ЗАЯВЛЕННЫЕ – КЕРАМОГРАНИТ  
 ЗНАЧЕННЯ ЗА СТАНДАРТОМ PN EN 14411:2013-04 ANNEX G І ЗАДЕКЛАРОВАНИ – ГРЕС

|   | РАЗМЕР И ПЛОСКОСТНОСТЬ ПОВЕРХНОСТИ<br>/ РОЗМІР ТА ПЛОСКІСТЬ ПОВЕРХНІ | НОМИНАЛЬНЫЙ РАЗМЕР N / НОМІНАЛЬНИЙ РОЗМІР N |                       |
|---|--|---|-----------------------|
|   |  | 7 см ≤ N < 15                               | N ≥ 15 см             |
| испытания согласно<br>PN-EN ISO 10545-2<br>/ дослідження згідно<br>зі стандартом<br>PN-EN ISO 10545-2 | длина / довжина  | ± 0,9 мм                                    | ± 0,6% і max ± 2,0 мм |
|   | ширина / ширина  | ± 0,9 мм                                    | ± 0,6% і max ± 2,0 мм |
|   | толщина / товщина  | ± 0,5 мм                                    | ± 5% і max ± 0,5 мм   |
|   | отклонение от прямого угла / відхилення від прямого кута             | ± 0,75 мм                                   | ± 0,5% і max ± 2,0 мм |
|   | плоскостность поверхности / плоскість поверхні                       | ± 0,75 мм                                   | ± 0,5% і max ± 2,0 мм |

|   | ФИЗИЧЕСКИЕ СВОЙСТВА / ФІЗИЧНІ ПАРАМЕТРИ  | ТРЕБОВАНИЯ / ВИМОГИ   | СРЕДНЕЕ ПОЛУЧЕННОЕ ЗНАЧЕНИЕ<br>/ СЕРЕДНЄ ОТРИМУВАНЕ ЗНАЧЕННЯ   |
|---|--|---|--|
|    | Водопоглощение испытания согласно PN-EN ISO 10545-3<br>/ Водопоглинання, дослідження згідно зі стандартом PN-EN ISO 10545-3  | E ≤ 0,5%  | 0,05% – 0,10%  |
|    | Прочность на разрыв испытания согласно PN-EN ISO 10545-4<br>/ Руїнівна сила, дослідження згідно зі стандартом PN-EN ISO 10545-4  | для толщины / для товщини<br>< 7,5 мм - ≥ 700 Н<br>для толщины / для товщини<br>≥ 7,5 мм – ≥ 1300 Н   | 1300-1500 Н<br>2000-2200 Н   |
|    | Прочность на изгиб испытания согласно PN-EN ISO 10545-4<br>/ Міцність на згинання, дослідження згідно зі стандартом PN-EN ISO 10545-4  | > 35 Н / мм <sup>2</sup>  | 40-50 Н / мм <sup>2</sup>  |
|    | Устойчивость к истиранию испытания согласно PN-EN ISO 10545-7<br>/ Стійкість до стирання, дослідження згідно зі стандартом PN-EN ISO 10545-7   | согласно декларации производителя<br>/ згідно з декларацією виробника   | клас 3 – 5   |
|    | Морозостойкость испытания согласно PN-EN ISO 10545-12<br>/ Морозостійкість, дослідження згідно зі стандартом PN-EN ISO 10545-12  | требуемая / необхідна   | устойчивы / стійка   |
|    | Химическая стойкость<br>испытания по PN-EN ISO 10545-13<br>– к кислотам и щелочам слабой концентрации<br>– к кислотам и щелочам сильной концентрации<br>– к бытовым средствам/солям для бассейнов<br>/ Хімічна стійкість, дослідження згідно зі стандартом PN-EN ISO 10545-13,<br>– до дії кислот і солей малої концентрації, до дії кислот і солей сильної<br>концентрації, до дії побутових хімічних речовин / солей для плавальних басейнів | согласно классификации производителя<br>– мин. B<br>/ – згідно класифікації виробника<br>– мин. B   | – LA<br>– HA<br>– A  |
|  | Противоскользящие характеристики испытания в соответствии с<br>DIN 51130 + дополнительные процедуры<br>/ Стійкість до ковзання, дослідження згідно зі стандартом<br>DIN 51130 + додаткові процедури  | согласно декларации производителя<br>/ згідно з декларацією виробника   | гладкая поверхность<br>и рустикальная – R9 – R10<br>/ гладка поверхня і поверхня<br>у рустикальному стилі – R9 – R10 |
|  | Выделение свинца и кадмия PN-EN ISO 10545-15<br>/ Вивільнення свинцю і кадмію PN-EN ISO 10545-15   | требования директивы<br>Комиссии 2005/31/EC<br>≤ 0,2 мг/л для свинца<br>≤ 0,02 мг/л для кадмия<br>/ вимагає Директиви Комісії 2005/31/EC<br>≤ 0,2 мг/літр щодо свинцю<br>≤ 0,02 мг/літр щодо кадмію | свинцю < 0,1 мг/дм <sup>3</sup><br>кадмію < 0,02 мг/дм <sup>3</sup>  |
|  | Естественная радиоактивность ITB 455/2010<br>/ Природна радіоактивність, згідно з інструкцією ITB 455/2010   | нет требований / немає вимог  | poniżej dopuszczalnych wartości<br>/ нижче допустимих значень  |
|  | Стойкость к загрязнению PN-EN ISO 10545-14<br>/ Стійкість до забруднень, дослідження згідно зі<br>стандартом PN-EN ISO 10545-14  | мин. 3 Кл (GL) / мин. 3 кл. (GL)  | клас 5   |
|  | Устойчивость к капиллярным трещинам, исследования согласно<br>стандарту PN-EN ISO 10545-11<br>/ Стійкість до капілярних тріщин, дослідження згідно зі<br>стандартом PN-EN ISO 10545-11   | требуемая / необхідна   | устойчивы / стійка   |
|  | Устойчивость к перепаду температур, исследования согласно<br>стандарту PN-EN ISO 10545-9<br>/ Стійкість до перепаду температур, дослідження згідно зі<br>стандартом PN-EN ISO 10545-9  | требуемая / необхідна   | устойчивы / стійка   |

Niniejszy katalog nie stanowi oferty w rozumieniu przepisów Kodeksu Cywilnego. Rzeczywisty wygląd płytek może odbiegać od produktów prezentowanych na zdjęciach.  
 Wszelkie prawa zastrzeżone © CERRAD Sp. z o.o. 2020.

POSIADANE CERTYFIKATY: zgodność z normą PN-EN 14411:2013-04; na znak bezpieczeństwa  ; EN ISO 9001.

Następujący katalog nie jest komercyjnym предложением в понимании Гражданского кодекса. Реальный внешний вид плитки может отличаться от представленного на фотографиях.  
 Все права защищены © CERRAD Sp. z o.o. 2020.

ИМЕЮЩИЕСЯ СЕРТИФИКАТЫ: соответствие стандарту PN-EN 14411:2013-04; на знак безопасности  ; EN ISO 9001.

Dаний каталог не є комерційною пропозицією у розумінні положень Цивільного кодексу Польщі. Фактичний вигляд плитки може відрізнятися від товарів, представлених на фотографіях.  
 Всі права захищені © CERRAD Sp. z o.o. 2020.

OTRIMANI CERTIFIKATI: відповідність стандарту PN-EN 14411: 2013-04; на знак безпеки  ; EN ISO 9001.



**CERRAD Sp. z o.o.**  
ul. Radomska 49 B  
27-200 Starachowice  
tel. +48 800 237 723  
biuro@cerrad.com  
www.cerrad.com